

GROUP PROFILE 2016

神钢集团综合介绍

KOBELCO
神 钢 集 团

神钢集团企业理念

神钢集团品牌

1. 提供值得信赖的技术、产品和服务。

产品制造力和企业文化是神钢集团的核心价值。我们坚信，只有集团公司的核心价值被广泛的认可，我们的产品和服务才能赢得社会的信任。

2. 尊重集团和谐，充分发挥员工才智。

荟萃人才是持续发挥集团力量的关键。我们要构建一个各类人才相互激励、相互合作、相互尊重、团结一致的企业集团。

3. 通过不断变革，创造新的价值。

企业必须对所处环境发生的变化做出迅速而准确的应对。神钢集团已数次成功挑战“变革”，久经磨练，不惧怕任何环境变化。

为进一步提升信心、强化集团基础，我们需要一种须臾不忘挑战环境变化的精神。

KOBELCO

“KOBELCO”是神钢集团的统一商标。

在材料类、机械类、电力事业等多元化的事业领域内，神钢集团为社会提供值得信赖的特色产品和技术。

自2016年度开始，神钢集团致力于推进KOBELCO VISION “G+”，努力确立由材料类、机械类、电力事业三大支柱产业构成的坚实的事业体制。

作为“具有社会公信力的企业集团”商标，为使“KOBELCO”获得世界各地人们的认同，集团上下正在做不懈的努力。



CONTENTS

- 03 社长致辞
- 05 神钢集团概况
- 07 神钢集团的优势
- 09 神钢集团日本国内基地
- 11 神钢集团全球化事业基地
- 13 神钢集团中长期经营蓝图
- 19 技术开发
- 21 近期海外发展
 - [神钢集团事业介绍]
 - 23 钢铁
 - 25 焊接
 - 27 铝铜
 - 29 机械
 - 31 工程技术
 - 35 工程机械
 - 37 电力
 - 39 其他
- 40 神钢集团——努力履行企业责任
- 47 神钢集团——百年风雨，再创奇迹
- 49 神钢集团在中国
 - 50 统筹公司
 - 50 钢铁
 - 52 焊接
 - 53 铝铜
 - 54 机械
 - 56 工程技术
 - 56 工程机械
 - 58 其他
- 60 神户制钢所事业所一览
- 61 在中国的神钢企业一览



通过多元化事业领域内的复合经营，
为社会及产业做出贡献。

神钢集团自1905年创业以来，涉足多领域的产品制造，通过提供优异的产品和技术，为社会及产业的发展做出了贡献。现在神钢集团的事业遍布钢铁、焊接、铝、铜等材料类事业，产业机械、工程机械、工程技术等机械类事业，以及电力事业等。除此之外，还涉及房地产、电子材料等领域。开展由多领域事业构成的复合经营是神钢集团最大的特色。

此外，神钢集团还拥有众多独创的特色产品及技术，其中不少产品的市场占有率雄踞世界第一。我们将在集团多年来培育的技术多样性土壤上进一步提升“产品制造力”，将其作为开展企业活动的原动力。今后还将通过这种独创的产品制造力，创造新的价值，继续为社会和产业的进步做出贡献。

2016~2020年度中期经营计划 KOBELCO VISION“G+”已经启动！

神钢集团于2010年启动了中长期经营蓝图KOBELCO VISION“G”。其中的“G”包含着“全球化(Global)”、“集团(Group)”

和“增长(Growth)”等含义。在第一阶段中，我们积极向海外拓展事业，并致力于创造神钢集团独有的产品和服务。在第二阶段“2013~2015年度中期经营计划”中，为“重筑经营基础”的措施，在提升以钢铁事业为主的收益能力和改善财务状况的同时，在各事业领域实施了以下具体措施，为实现未来收益稳定和事业发展打下了坚实的基础：在钢铁事业领域，决定将上游工序向加古川制铁所集中，并在泰国设立线材生产基地，在中国设立汽车用冷轧高张力钢板制造基地；在铝铜事业领域，决定在中国设立汽车面板材料生产基地。此外，在工程机械事业领域，决定在北美建立生产基地，在电力事业领域，决定在栃木县真冈市和神户制铁所的高炉原址上建造两座发电厂。

从本年度开始，新的2016~2020年度中期经营计划已经启动。我们将进一步深化以材料类事业、机械类事业、电力供应事业为三大支柱的发展战略，实践新的经营蓝图 KOBELCO VISION“G+(G plus)”，以确立坚实的事业体制。其中“plus”包含着继承此前经营蓝图，并进一步强化向前景广阔的发展领域渗透的意思。我们将进一步提升神钢集团独有的附加价值，发挥集团的竞争优势，在实现事业的扩大和发展的同时，努力为社会做出贡献。

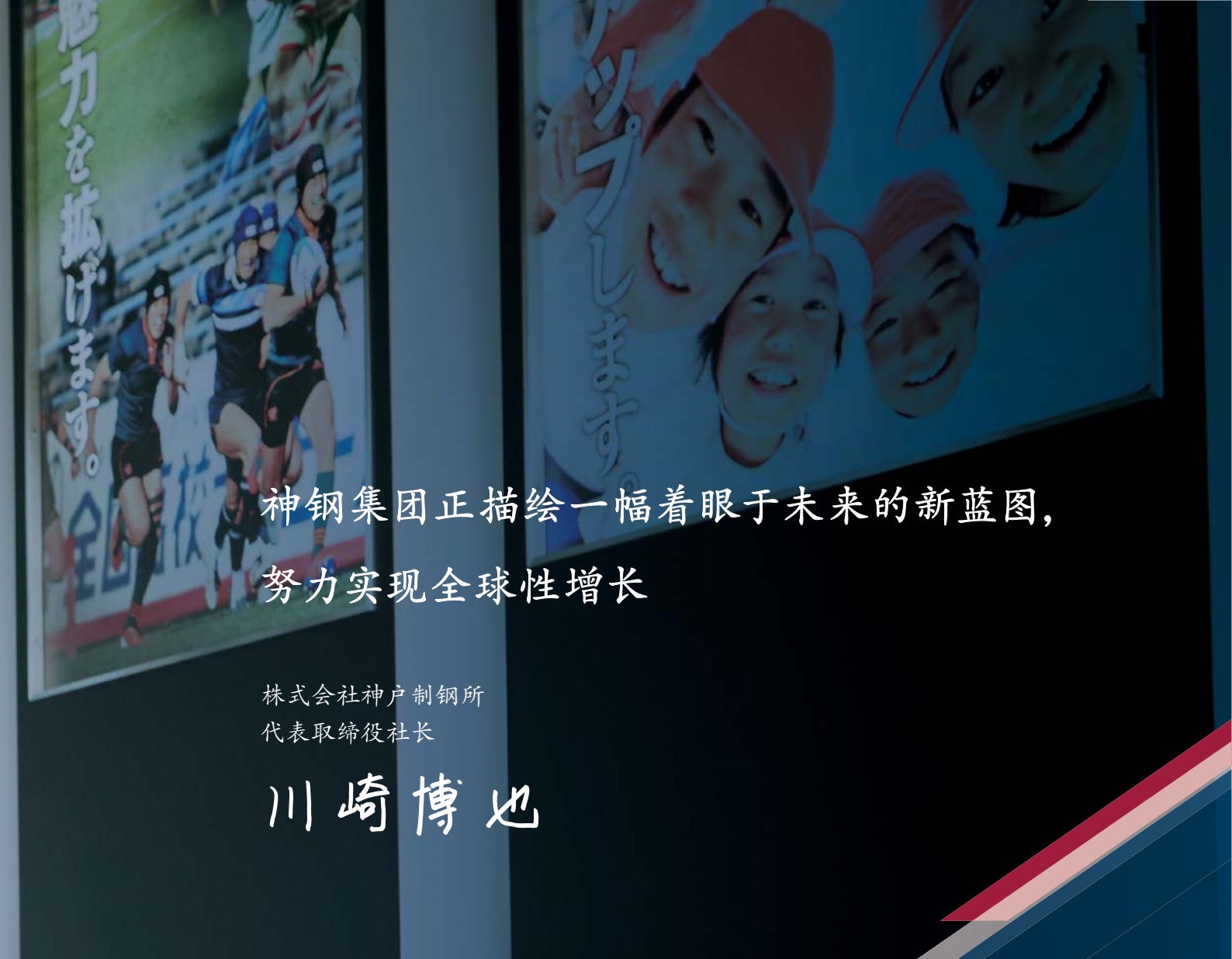

神钢集团正描绘一幅着眼于未来的新蓝图， 努力实现全球性增长

株式会社神戸製鋼所
代表取締役社長

川崎博也

推进以材料、机械、电力三大支柱为主的 新发展战略。

在材料类事业中，我们将推行“运输工具的轻量化”和“强化钢铁事业的收益能力”。神钢集团经营着铁、铝、钛、镁等多种金属材料。可以提供运用了超高强度钢板、铝材的材料技术及结合技术等复合材料化解决方案是神钢集团的一大优势，其今后的发展潜力值得期待。在需求将不断扩大的飞机领域，在钛的制造工序中，除了现有的上游工序外，我们还将积极参与下游工序。我们的目标是成为引领亚洲地区钛、铝、镁制造领域的供应商。在钢铁事业领域，我们将推进上游工序向加古川制铁所集中、和进一步的设备投资等，努力提升收益能力。

在机械类事业领域，我们将实践“投身能源、基础设施领域”和“提高工程机械事业的收益能力”。在压缩机事业中，我们将努力打入大型离心式压缩机市场这个新领域和强化通用压缩机的生产供应体制。在今后的发展被寄予厚望的氢能源领域相关商业开发上，集团将新建氢气站综合测试中心，加强研究开发，努力实现技术差异化。在工程机械事业中，2016年4月，神钢建机株式会社与神钢起重机株式会社实现合并。此外，在对中国市场的事业会进行重新布局的同时，还将扩大在欧美等地的销售，力争成为一家在全球市场具有发言权的企业。

在电力事业领域，除现有的神户发电所外，还将切实推进正在实施的位于栃木县真冈市和神户制铁所高炉原址的两处新建发电项目，争取在2022年度以后使其发展成为一个收益稳定的事业领域。

基于稳定的经营基础， 努力实现全球性增长。

要如期推行新的事业战略，强化企业的经营基础是必不可少的。神钢集团正在推行强化公司治理、推进人才多样性、推行工作方式改革(提高年假实休率、缩短加班时间、录用多样性人才)等措施。同时还将继续致力于以工厂周边为中心的地域共生活动和森林整備活动等社会贡献活动。

2016年度开始实施的中长期蓝图KOBELCO VISION “G+”是神钢集团为确立今后更为稳固的集团体制而采取的一项重要措施。我们作为一家全球化企业，将一如既往地保持积极的行动姿态，继续迎接挑战，实现进一步的成长。

2016年10月

神户制钢所概况

公司名称 株式会社神户制钢所
 英文名称 Kobe Steel, Ltd.
 集团商标 **KOBELCO**
 创立时间 1905年9月1日
 成立时间 1911年6月28日
 资本金 2,509亿3,003万3,900日元*

代表取缔役 川崎博也
 会长兼社长
 员工人数 合并：36,338人*
 单独：10,833人*
 (单独不包括外派人员)
 子公司 212家*
 关联公司 56家*

(数据截至2016年3月31日)

神户制钢所组织图

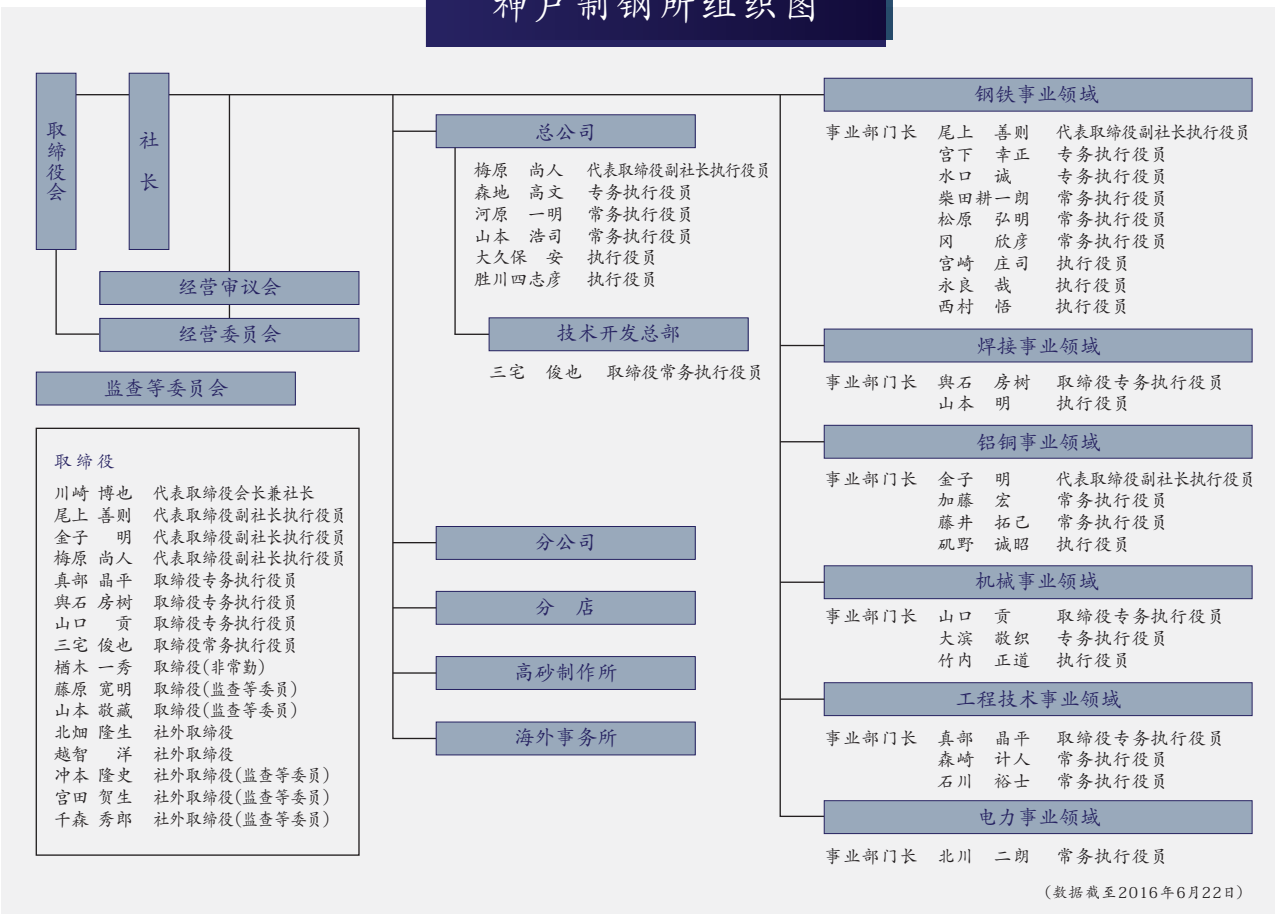

2015年度销售额构成

合并销售额18,228亿日元

*部门销售额包含集团内部销售额(单位: 亿日元) *下图以新的部门名称标示

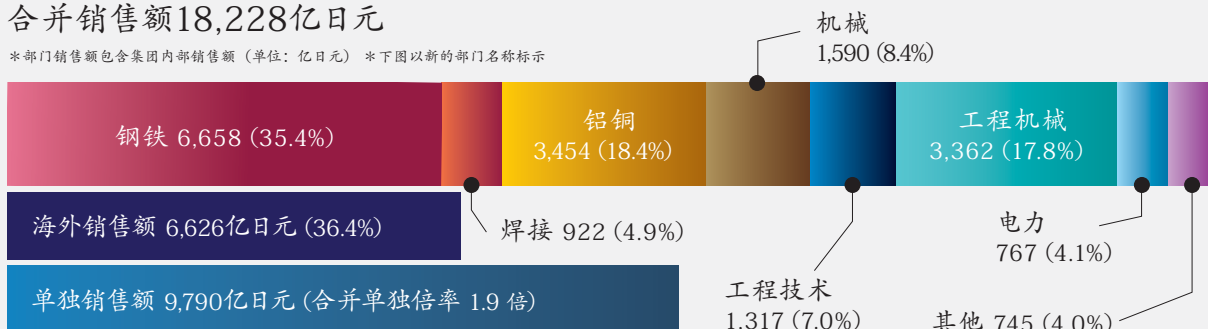

集团事业全貌



集团内无障碍协作

	钢 铁	焊 接	铝 铜	机 械	工程 技术	工程 机械	电 力	其他 事业
主要生产基地	<ul style="list-style-type: none"> 加古川制铁所 神户制铁所 高砂制作所 ·铸钢工厂 ·钛工厂 ·铁粉工厂 	<ul style="list-style-type: none"> 藤泽工厂 茨木工厂 西条工厂 福知山工厂 	<ul style="list-style-type: none"> 真冈制造所 长府制造所 大安工厂 秦野工厂 (Kobelco & Materials铜管) 	<ul style="list-style-type: none"> 高砂制作所 ·工业机械工厂 ·旋转机工厂 ·机器工厂 播磨工厂 	<ul style="list-style-type: none"> 播磨制作所 (神钢环境舒立净) 	<ul style="list-style-type: none"> 五日市工厂 沼田工厂 大垣事业所 大久保事业所 	<ul style="list-style-type: none"> 神户发电所 	
主要产品及服务	<ul style="list-style-type: none"> ·线材、棒钢 ·薄板 ·厚板 ·铸钢 ·钛材 ·铁粉 	<ul style="list-style-type: none"> ·焊接材料 ·焊接系统 	<ul style="list-style-type: none"> ·铝板 ·铝镁合金铸锻铸件 ·铝挤压·加工品 ·铜板条 ·铜管 	<ul style="list-style-type: none"> ·轮胎、橡胶机械 ·树脂机械 ·金属加工机械 ·高功能商品 ·非通用压缩机 ·通用压缩机 ·化学机器 ·能源机器 	<ul style="list-style-type: none"> ·还原铁工艺 ·褐煤改质工艺 ·核能相关设备 ·CWD (化学武器无害化) 设备、处理 ·钢架及防砂设备 ·城市轨道交通系统 ·水处理设备 ·冷却塔 ·废弃物处理设备 ·化学、食品机械 ·环境分析 	<ul style="list-style-type: none"> ·重型挖掘机 ·小型挖掘机 ·环境再利用机械 ·履带式起重机 ·轮胎式起重机 	<ul style="list-style-type: none"> ·电力供给 	<ul style="list-style-type: none"> ·房地产业 ·高科技素材 ·超电导产品 ·高压气体容器 ·盈利性养老院等
特色产品和技术	<ul style="list-style-type: none"> ·阀门弹簧、悬架弹簧用线材 ·汽车用CHQ线材 ·汽车用高强度钢板 ·特殊化成处理钢板 ·大型船舶用曲轴 ·飞机用钛合金 	<ul style="list-style-type: none"> ·手工电焊条 ·药芯焊条 ·无镀铜焊丝 ·用于各种能源领域的焊接材料 ·用于海洋结构物的焊接材料 ·钢结构等焊接机器人系统 ·造船连接板用焊接装置 ·REGARC™工艺 	<ul style="list-style-type: none"> ·汽车用铝板材 ·汽车悬架装置用铝锻件 ·铁路车辆用铝型材 ·汽车保险杠材料 ·铝瓶罐材 ·HDD用铝盘基材 ·接头、连接器用铜板条 ·引线框架用铜板条 	<ul style="list-style-type: none"> ·橡胶捏炼机、轮胎试验机 ·树脂捏炼造粒装置 ·非通用螺杆压缩机 ·石油精炼用反应器 ·LNG气化器 ·二元发电机 ·乏燃料输送及储藏容器 (GASK) 	<ul style="list-style-type: none"> ·MIDREX®工艺 ·ITmk3®工艺 ·钢制防砂堤 ·喇叭口护岸 ·水处理设备 ·冷却塔 ·沼气天然气化设备 ·流化床气化熔融炉 ·PCB无害化处理设备 	<ul style="list-style-type: none"> ·混合动力液压挖掘机 ·超大型楼房解体机 ·超大型履带式起重机 ·多功能解体机 ·eMAG ·iNdr 		<ul style="list-style-type: none"> ·液晶配线膜用靶材 (神钢科研) ·NMR用超导线材、磁铁 (Japan Superconductor Technology, Inc)

神钢集团是世界上罕见的 拥有独特事业领域的“复合经营”企业

说到“神户制钢”，也许大家首先想到的是“这是一家钢铁企业”，实际上神钢集团是一家以钢铁、铝、铜、焊接等构成的材料类事业、以产业机械、工程机械、工程技术等构成的机械类事业以及电力事业为三大支柱的复合经营企业。

自1905年创业以来，在神钢集团走过的111年历史中，我们逐渐形成了独具特色的事业领域，并充分地发挥着跨多个事业领域集团特有的协同优势，以此支持着人们的生活、产业和社会的发展。

下面向您介绍一下神钢集团的优势——为赢得全球市场竞争而独创的产品和技术。

〈特色产品和技术〉

汽车阀门弹簧用线材



高强度钢板 (High Strength Steel)



曲轴



钛



©Rolls-Royce

焊接材料 (FCW)



汽车铝板材



汽车悬架装置用铝锻件



铝瓶罐材



引线框架材料

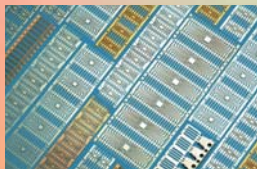

铁路车辆用铝型材



材料类
事业

为社会和生活
作贡献的神钢集团



神钢集团，让交通工具更轻便 [材料类事业]

为降低环境负荷，世界上对汽车、铁路、飞机等运输工具的轻量化需求日益增长。神钢集团通过为社会提供世界上最高强度级别的轻量化钢材“高强度钢板(High Strength Steel)”占日本国内50%市场份额的汽车铝板材以及飞机用钛材等产品，为交通工具的轻量化做出着贡献。此外，我们还综合利用集团的钢铁、铝材、焊接技术，为社会提供融合了这些技术的复合材料化解决方案。

〈特色产品和技术〉

螺杆非通用压缩机



橡胶捏炼机



石油精炼用“反应器”



LNG气化器(ORV)



MIDREX®工艺



CASK(屏蔽容器)



喇叭口护岸



液压挖掘机



履带式起重机



机械类
事业

KOBELCO

电力
事业

〈日本国内最大级别的发电规模(电力批发供应)〉

神户发电所



正在推进新建两处
发电厂的建设规划

神钢集团，为创建氢社会贡献力量
[机械类事业]

2

如今创造氢能源社会的相关动向日趋活跃，如被称为“终极环保车”的燃料电池车(FCV，以液化氢气为燃料，行驶过程中只排放水)的上市等。神钢集团拥有从适合氢能源社会基础设施——液化氢气站的设备产品、综合工程技术到用于燃料电池车的材料等特色产品和技术。

3

神钢集团，不断创造能源 [电力事业]

依托钢铁厂的基础设施和自有发电设备培育而来的技术，神钢集团自2002年开始开展电力供应事业。神户发电所的发电规模为140万kW，可以为神户市夏季用电高峰提供70%的用电量，为当地电力供应的稳定性做出了贡献。其作为城市型发电厂，还拥有最高水平的环保设备。另外，我们还大力推进发电厂建设规划，计划在栃木县真冈市和神户制铁所的高炉原址新建发电厂。

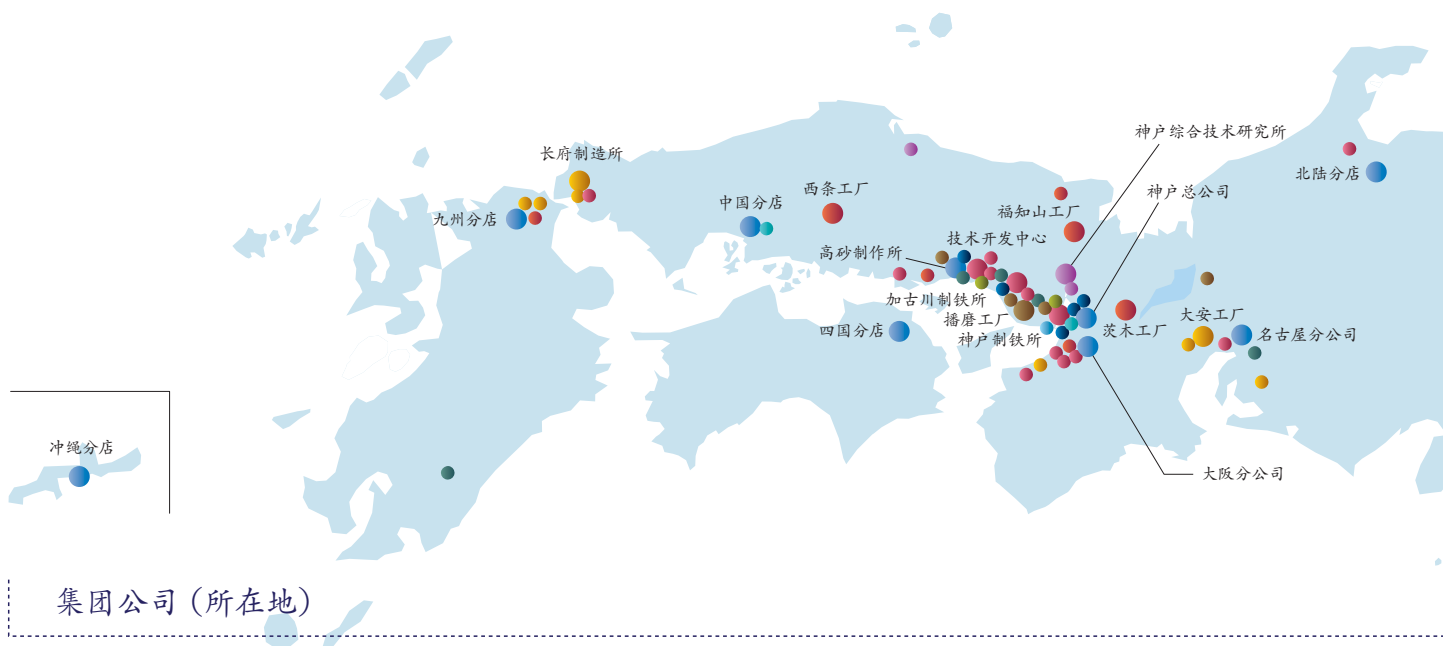

集团公司 (所在地)

● 钢铁

- 神钢钢线工业株式会社 - 兵库县尼崎市
- Shinko Bolt, Ltd. - 千叶县市川市
- 株式会社 蒂萨克钢索 - 大阪府堺市
- 日本高周波钢业株式会社 - 东京都千代田区
- KS Summit Steel Co., Ltd. - 东京都江东区
- 堺钢板工业株式会社 - 大阪府堺市
- 三和铁钢株式会社 - 爱知县海部郡
- 神钢建材工业株式会社 - 兵库县尼崎市
- 神钢钢板加工株式会社 - 千叶县市川市
- Osaka Titanium technologies Co., Ltd. - 兵库县尼崎市
- Japan Aeroforge Ltd. - 冈山县仓敷市
- 神钢神户发电株式会社 - 兵库县神户市
- 关西热化学株式会社 - 兵库县尼崎市
- Shinko Engineering & Maintenance Co., Ltd. - 兵库县神户市
- Shinko Slag Co., Ltd. - 兵库县神户市
- Kobelco Steel Tube Co., Ltd. - 山口县下关市
- 神钢物流株式会社 - 兵库县神户市
- Ceratechno Co., Ltd. - 兵库县明石市

● 焊接

- 阪神焊接机材株式会社 - 冈山县冈山市
- Kobelco Welding Solution Co., Ltd. - 东京都品川区
- JKW Co., Ltd. - 东京都台东区
- TASETO Co., Ltd. - 神奈川县横浜市
- Shinko Welding Service Co., Ltd. - 神奈川县藤泽市
- Shinko Actec Co., Ltd. - 大阪府大阪市
- Kobelco Robotics Service., Ltd. - 神奈川县藤泽市

● 铝铜

- 丰通非铁中心株式会社 - 爱知县安城市
- Shinko-North Co., Ltd. - 茨城县霞浦市
- Shinko Aluminum Wire Co., Ltd. - 大阪府堺市
- Shinko Fab Tech, Ltd. - 山口县下关市
- Shinko Leadmikk Co., Ltd. - 福冈县北九州市
- Shinko Metal Products Co., Ltd. - 福冈县北九州市
- Kobelco & Materials Copper Tube, Ltd. - 东京都新宿区
- Shinko Kanmon Sohgo Service Ltd. - 山口县下关市
- Shinko Daian Sohgo Service Ltd. - 三重县员弁市
- Shinko Moka Sohgo Service Ltd. - 栃木县真冈市



神户制钢所

● 钢铁

加古川制铁所 - 兵库县加古川市
 技术开发中心 - 兵库县加古川市
 神户制铁所 - 兵库县神户市

● 焊接

藤泽工厂 - 神奈川县藤泽市
 茨木工厂 - 大阪府茨木市
 西条工厂 - 广岛县东广岛市
 福知山工厂 - 京都府福知山市

● 铝铜

真冈制造所 - 栃木县真冈市
 长府制造所 - 山口县下关市
 大安工厂 - 三重县员弁市

● 机械

播磨工厂 - 兵库县加古郡

● 总公司、分公司、分店

神户总公司 - 兵库县神户市
 东京总公司 - 东京都品川区
 大阪分公司 - 大阪府大阪市
 名古屋分公司 - 爱知县名古屋市
 北海道分店 - 北海道札幌市
 东北分店 - 宫城县仙台市
 新泻分店 - 新泻县新泻市
 北陆分店 - 富山县富山市
 四国分店 - 香川县高松市
 中国分店 - 广岛县广岛市
 九州分店 - 福冈县福冈市
 冲绳分店 - 冲绳县那霸市
 高砂制作所 - 兵库县高砂市

● 研究所

神户综合技术研究所 - 兵库县神户市

● 机械

Kobelco Compressors Corporation - 东京都品川区
 神钢造机株式会社 - 岐阜县大垣市
 Shinko Techno Engineering Co., Ltd. - 兵库县高砂市
 Kobelco Shinwa Co., Ltd. - 兵库县明石市
 Shinko Air Water Cryoplant, Ltd. - 兵库县神户市
 神钢检查服务株式会社 - 兵库县高砂市
 Shinko AirTech, Ltd. - 兵库县神户市

● 工程技术

Industrial Services International Co., Ltd. - 兵库县神户市
 Transnuclear, Ltd. - 东京都港区
 Kobelco Professional Service Co., Ltd. - 兵库县神户市
 株式会社神钢环境舒立净 - 兵库县神户市
 Kobelco Eco-Maintenance Co., Ltd. - 兵库县神户市
 E.R.C. TAKAJO Co., Ltd. - 宫崎县都城市
 TOYOTA ENVIRONMENT SERVICES CO., LTD. - 爱知县丰田市
 Kakogawa Environment Service Co., Ltd. - 兵库县加古川市
 Fukui Green Power Co., Ltd. - 福井县大野市
 Shinko Engineering & Maintenance Co., Ltd. (设备事业部) - 兵库县神户市
 神户热供给株式会社 - 兵库县神户市
 Kobe Medical Care Partners Co., Ltd. - 兵库县神户市

● 工程机械

Kobelco Construction Machinery Co., Ltd. - 东京都品川区、广岛县广岛市
 Kobelco Construction Machinery (East Japan) Co., Ltd. - 千叶县市川市
 Kobelco Construction Machinery (West Japan) Co., Ltd. - 兵库县尼崎市
 Kobelco Construction Machinery International Trading Co., Ltd. - 东京都品川区
 Kobelco Cranes Trading Co., Ltd. - 东京都品川区
 Kobelco Construction Machinery Engineering Co., Ltd. - 广岛县广岛市
 Kobelco Training Services Co., Ltd. - 千叶县市川市

● 其他

神钢商事株式会社 - 大阪府大阪市、东京都中央区
 神钢不动产株式会社 - 兵库县神户市
 株式会社神钢科研 - 兵库县神户市
 Kobe Wing Stadium Co., Ltd. - 兵库县神户市
 株式会社国际健康开发中心大厦 - 兵库县神户市
 Kobelco Systems Corporation - 兵库县神户市
 Kobelco Personnel Co., Ltd. - 兵库县神户市
 Kobelco Business Support Co., Ltd. - 兵库县神户市
 Kobelco Financial Center, Ltd. - 东京都品川区
 Japan Superconductor Technology, Inc. - 兵库县神户市
 Shinko Care Life Co., Ltd. - 兵库县神户市
 神钢机器工业株式会社 - 鸟取县仓吉市
 Shinko Human Create Co., Ltd. - 兵库县神户市
 Shinko Lease Co., Ltd. - 兵库县神户市
 Shinko Research Co., Ltd. - 东京都江东区

(数据截至2016年10月)

神钢集团的主要海外基地

在遍布世界的各大市场上，
神钢集团齐心协力，
努力创造新价值，实现全球性增长。

基地数
75家

亚洲·大洋洲

● 钢铁

Kobe CH Wire (Thailand) Co., Ltd. -泰国
Kobe Steel Asia Pte.Ltd -新加坡
Kobe Steel Asia Pte.Ltd -香港
Mahajak Kyodo Co., Ltd. -泰国
神钢线材加工(佛山)有限公司 -中国 广东省
江阴法尔胜杉田弹簧制线有限公司 -中国 江苏省
神钢特殊钢线(平湖)有限公司 -中国 浙江省
神钢新确弹簧钢线(佛山)有限公司 -中国 广东省
鞍钢神钢冷轧高强汽车钢板有限公司 -中国 辽宁省
Kobelco Millcon Steel Co.,LTD -泰国
神钢钢线(广州)销售有限公司 -中国 广东省
蒂赛克神钢索商务咨询(上海)有限公司 -中国 上海市
麦卡发商贸(上海)有限公司 -中国 上海市

● 焊接

Kobelco Welding Asia Pacific Pte. Ltd. -新加坡
Kobe Welding (Malaysia) Sdn. Bhd. -马来西亚
Kobe MIG Wire (Thailand) Co., Ltd. -泰国
Thai-Kobe Welding Co., Ltd. -泰国
Kobe Welding of Korea Co., Ltd. -韩国
Kobelco Welding Marketing of Korea Co., Ltd. -韩国
Kobelco Welding India Pvt. Ltd. -印度
唐山神钢焊接材料有限公司 -中国 河北省
青岛神钢焊接材料有限公司 -中国 山东省
上海神钢焊接器材有限公司 -中国 上海市

● 铝铜

Singapore Kobe Pte. Ltd. -新加坡
Kobelco & Materials Copper Tube (Malaysia) Sdn. Bhd. -马来西亚
Kobelco & Materials Copper Tube (Thailand) Co., Ltd. -泰国
Kobe Precision Technology Sdn. Bhd. -马来西亚
Kobe Electronics Material (Thailand) Co., Ltd. -泰国
神钢汽车铝部件(苏州)有限公司 -中国 江苏省
神钢汽车铝材(天津)有限公司 -中国 天津市
苏州神钢电子材料有限公司 -中国 江苏省

● 机械

神钢压缩机(上海)有限公司 -中国 上海市
神钢压缩机制造(上海)有限公司 -中国 上海市
北京神狮神钢压缩机有限公司 -中国 北京市
Kobelco Compressors (Malaysia) Ltd. -马来西亚
Kobelco Compressors (Thailand) Ltd. -泰国
Kobelco Compressors (Vietnam) Ltd. -越南
Kobelco Compressors India Pve.Ltd. -印度
无锡压缩机股份有限公司 -中国 江苏省
神和包装(无锡)有限公司 -中国 江苏省
益阳益神橡胶机械有限公司 -中国 湖南省
神钢产机系统工程(青岛)有限公司 -中国 山东省
Kobelco Machinery Asia Pte. Ltd. -新加坡
Kobelco Machinery India Pte. Ltd. -印度
L&T Kobelco Machinery Pte. Ltd. -印度
Kobelco Advanced Lube-system Asia Co., Ltd. -韩国

● 工程技术

米德雷克思冶炼技术服务(上海)有限公司 -中国 上海市
Midrex Technologies India Pte. Ltd. -印度
Kobelco Eco-Solutions Vietnam Co., Ltd. -越南

基地数
7家

欧洲·中东

● 焊接

Kobelco Welding of Europe B.V. -荷兰

● 机械

Kobelco Machinery Europe GmbH -德国
Kobelco Machinery Middle East FZE. -阿拉伯联合酋长国

● 工程技术

Midrex UK Ltd. -英国

● 工程机械

Kobelco Construction Machinery Europe B.V. -荷兰
Kobelco Cranes Europe Ltd. -英国、荷兰
Kobelco Cranes Middle East FZE. -阿拉伯联合酋长国

16个国家

101基地

基地数
19家

北美·南美

● 工程机械

成都神钢工程机械(集团)有限公司 -中国 四川省
成都神钢建设机械有限公司 -中国 四川省
成都神钢建机融资租赁有限公司 -中国 四川省
杭州神钢建设机械有限公司 -中国 浙江省
神钢建机精密机械(杭州)有限公司 -中国 浙江省
神钢起重机(上海)有限公司 -中国 上海市
Kobelco International (S) Co., Pte. Ltd. -新加坡
Ricon Private Limited -新加坡
Kobelco Cranes South East Asia Pte. Ltd. -新加坡
Thai Kobelco Construction Machinery Ltd. -泰国
Kobelco Construction Equipment India Pvt. Ltd. -印度
Kobelco Cranes India Pvt. Ltd. -印度
Kobelco Construction Machinery Australia Pty. Ltd. -澳大利亚
P.T. Daya Kobelco Construction Machinery Indonesia -印度尼西亚
Kobelco Construction Machinery Malaysia Sdn. Bhd. -马来西亚
Kobelco Construction Machinery Vietnam Co., Ltd. -越南

● 其他

神钢投资有限公司(中国统筹公司) -中国 上海市
Bangkok Office -泰国
Thai Escorp Ltd. -泰国
神钢商贸(上海)有限公司 -中国 上海市
上海神商贸易有限公司 -中国 上海市
苏州神商金属有限公司 -中国 江苏省
神商精密器材(苏州)有限公司 -中国 江苏省
神商大阪精工(南通)有限公司 -中国 江苏省
北京东方神通专业人材培训有限公司 -中国 北京市
神钢国际货运代理(上海)有限公司 -中国 上海市

● 钢铁

PRO-TEC Coating Company -美国 俄亥俄州
Grand Blanc Processing, LLC -美国 密歇根州
Kobelco CH Wire Mexicana, S.A. de C.V. -墨西哥

● 焊接

Kobelco Welding of America Inc. -美国 德克萨斯州

● 铝铜

Kobe Aluminum Automotive Products, LLC -美国 肯塔基州
Kobelco Aluminum Products & Extrusions Inc. -美国 肯塔基州

● 机械

Kobelco Advanced Coating (America), Inc. -美国 伊利诺伊州
Kobelco Compressors Manufacturing Indiana, Inc. -美国 印第安纳州
Kobelco Stewart Bolling, Inc. -美国 俄亥俄州
Kobelco Compressors America, Inc. -美国 加利福尼亚州
Kobelco Machinery do Brazil Ltda. -巴西

● 工程技术

Midrex Technologies, Inc. -美国 北卡罗来纳州

● 工程机械

Kobelco Construction Machinery U.S.A. Inc. -美国 德克萨斯州
Kobelco Cranes North America Inc. -美国 德克萨斯州

● 其他

Kobe Steel USA Holdings Inc. -美国 特拉华州
Kobe Steel International (USA) Inc. -美国 纽约州
Kobe Steel USA Inc. -美国 纽约州
Kobe Steel USA Inc. -美国
Shinsho American Corporation -美国 密歇根州

巴西

神钢集团中长期经营蓝图

努力构筑 **材料** **机械** **电力** 三大支柱产业的牢固事业体制

涵盖此次中期经营计划和新的三大支柱事业体制确立时的规划的

KOBELCO VISION “G+”，已于2016年度开始实施

神钢集团于2010年4月开始实施中长期经营蓝图KOBELCO VISION “G”，它着眼于神钢集团5~10年内的发展方向，即以中长期经营蓝图为中心而制定的。以KOBELCO VISION “G”为基础，经过“2013~2015年度集团中期经营计划”之后，从今年开始我们又实施了“2016~2020年度集团中期经营计划”。在本次中期经营计划中，我们将进一步深化以材料类事业、机械类事业、电力事业为三大支柱的发展战略，并努力实现以确立坚实的事业体制为目的的经营蓝图 **KOBELCO VISION “G+ (G PLUS)”**，以确立坚实的事业体制。

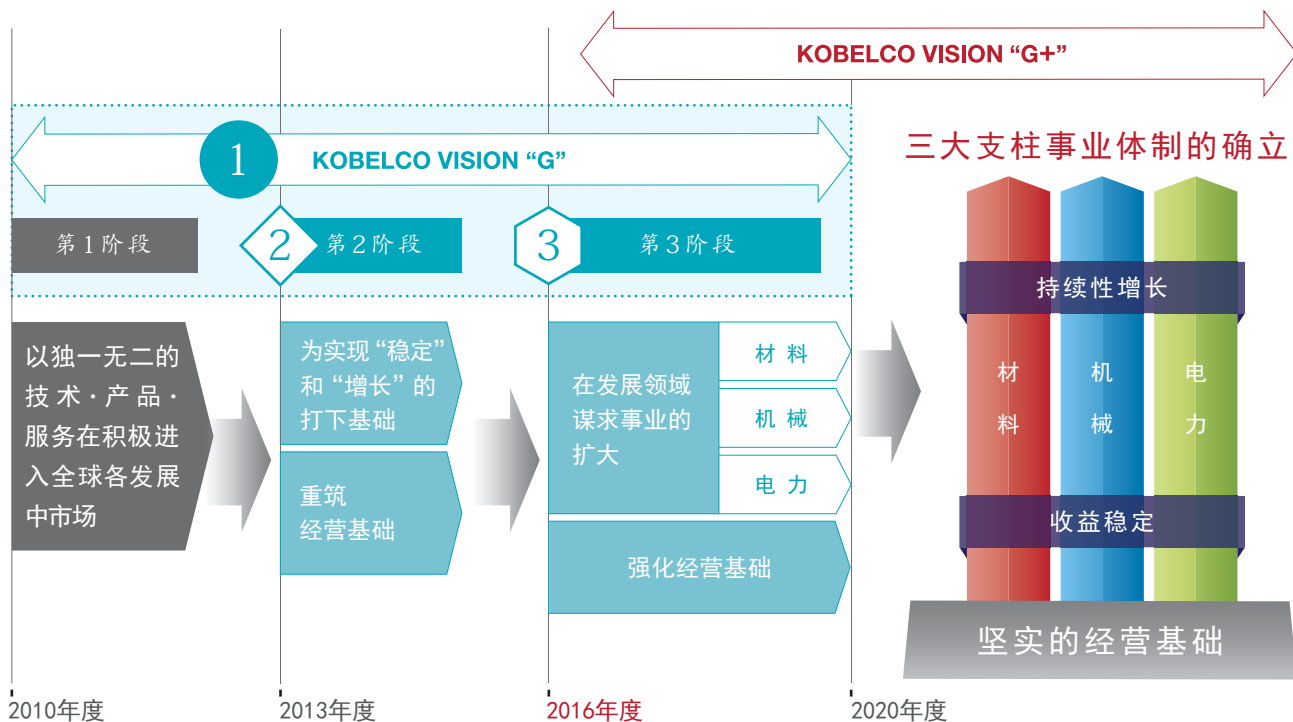

1 「KOBELCO VISION “G”」

中长期事业环境

- 在少子化、高龄化以及制造业纷纷移师海外等大背景下，日本国内的需求总量将逐渐减少
- 以新兴国家为中心，海外的需求在不断增加
- 为实现低碳社会，需求结构在急剧地发生着变化（如日本国内的生产限制、汽车的HV/EV化等）

1 贯彻“独一无二”理念

- 将丰富的知识与技术进行完美结合，创造神钢集团的独有技术和独家产品。
- 经常发掘、捕捉不断变化的客户需求，并将其转化为更加优质的产品和服务，提高客户的满意度。
- 在现有事业的上下游及下游各个领域拓展业务，大幅提高产品的附加价值。

2 进一步强化制造力

- 所谓“制造力”指的是“能够‘永久地’提供值得信赖的技术、产品和服务的能力”，是促进企业发展的“发动机”。
- 集团上下将全力以赴，努力提升企业竞争力的源泉——“制造力”。

3 加强向发展中国市场的渗透

- 着重开展以新兴国家为中心的发展中国市场的业务。
- 加速进入环境、资源、能源等国内外发展领域

4 发挥集团综合实力

- 突破价值观以及组织框架的限制，将技术、人才、信息、创意、智慧等进行有机结合，创造新的价值。
- 有计划地培养能进一步夯实业务基础、勇于承担改革重任的人才以及适应全球化事业的人才。

5 对社会的贡献

- 我们正在整个集团内部营造一种对“合规”具有较高敏感度的企业氛围。同时我们还将以地区社会的建设、环境保护为中心，积极承担起社会责任。

神钢集团的目标

- 成为在全球市场上具有发言权的企业集团
- 成为兼备收益体制稳定和财务基础稳固的企业集团
- 成为与股东、客户、员工、社会共生共荣的企业集团

2

2013~2015年度集团中期经营计划

为实现神钢集团2020年度以后的未来蓝图——KOBELCO VISION “G”，在“2013~2015年度集团中期经营计划”之中，将2013~2015年定位为“重筑经营基础”的阶段，致力于提升以钢铁事业为主的收益能力、改善财务状况。

此外该阶段也是为在2016年度以后的中长期内实现收益“稳定”、业务“增长”打下坚实基础的时期，我们着手进行了“钢铁事业的结构改革”、“机械类事业的战略性扩展”、“电力事业的扩大”等工作。通过上述措施，我们将推进强化“在材料类事业、机械类事业两大支柱的基础上，辅以为稳定收益提供基础的电力事业的神钢集团独有的复合经营”模式。

● 财务实绩

	2015年度目标※1	2012年度	2013年度	2014年度	2015年度
经常损益	800~1,000亿日元	△181亿日元	850亿日元	1016亿日元	289亿日元
负债股权比率※2	1.3倍 (尽快实现1.0倍目标)	1.75倍	1.11倍	0.88倍	1.10倍※3

※1 2013年5月29日所定目标 ※2 需要支付利息的长期债务 ÷ 自有资本 ※3 包括2016年度借款的提前调度款(900亿日元)，除去提前调度款，2015年的负债股权比率为0.97倍。

● 业务成果

为实现“收益稳定、事业增长”而推进的措施

钢铁事业领域的结构改革	<p>上游工序设备的集中</p> <ul style="list-style-type: none"> ● 2017年度上游工序设备向加古川制铁所集中 · 设备订购、现场施工等如期进行 · 伴随上游工序变更而来的客户认证工作也正在积极推进 	<p>进一步实施有助于削减成本的投资</p> <ul style="list-style-type: none"> ● 决定进一步增强新铁水处理能力（新设第2座脱磷炉）并切实推行该工作
为确保在发展领域及地区的销售量而实施的材料类事业新投资	<ul style="list-style-type: none"> ● 在中国成立制造、销售汽车用冷轧高张力钢板的合资公司 ● 在泰国成立制造、销售特殊钢线材的合资公司 	<ul style="list-style-type: none"> ● 在中国成立制造、销售汽车铝板材的公司 ● 提高在美国的汽车悬挂装置用铝锻造部件的产能  <p>与Millcon公司的签约仪式</p>
机械类事业的战略性扩张	<ul style="list-style-type: none"> ● 在北美建造工程机械工厂（液压挖掘机） ● 决定并推进用于大型离心式压缩机的测试车间的建造 	<ul style="list-style-type: none"> ● 新建了氢气站综合测试中心 ● 在全球范围内扩充压缩机的营销网点（巴西·印度·泰国）
电力事业的扩大	<ul style="list-style-type: none"> ● 积极推进在栃木县真冈市、神户制铁所的高炉原址上新建发电厂的工作 	

为“重新构筑经营基础”而推行的相关措施

- 为强化钢铁事业的收益能力，通过削减生产现场成本、设备投资等措施，与2012年度相比，实现约420亿日元收益能力的提升。
- 为改善财务状况，通过削减库存资产、推动债权流动等措施，创造出1,800亿日元的现金，超额完成2013~2015年度积累现金1,200亿日元的目标。

3

2016~2020年度神钢集团中期经营计划

在“2016~2020年度神钢集团中期经营计划”中，将进一步深化以材料类事业、机械类事业、电力事业为三大支柱的发展战略，并开始致力于以确立坚实的事业体制为目的的新经营蓝图KOBELCO VISION “G+(G PLUS)”，。我们会将经营资源集中到运输工具的轻量化、能源、基础设施等在中长期内保持增长的发展领域，提升神钢集团独有的附加价值，发挥集团的竞争优势，在实现事业的扩大和发展的同时，努力为社会做出贡献。在该计划的最终年度——2020年度，完成“资产收益率*达到5%以上、负债股权比率*维持在1倍以下”的目标，确保财务健全性的同时，实现收益性（资本效率）的提升。

*资产收益率（ROA）：经常利润÷总资产
 *负债股权比率：需要支付利息的长期债务÷自有资本

● 业绩示意图

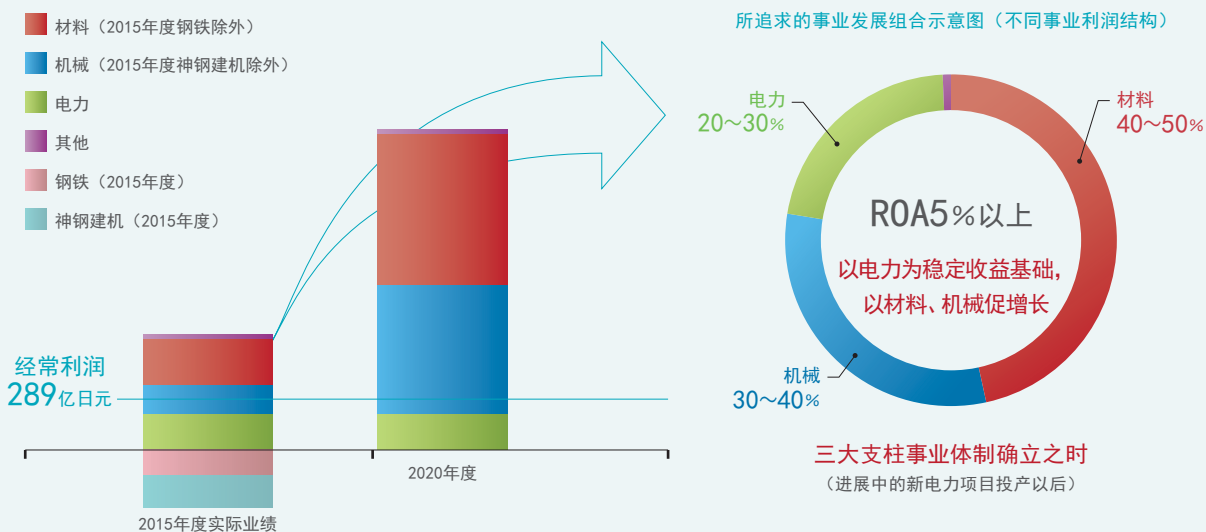

● 三大支柱事业成长战略

材 料	机 械	电 力
① 致力于运输工具的轻量化（汽车领域、飞机领域） ② 强化钢铁事业的收益能力	① 致力于能源、基础设施领域 ② 强化工程机械事业的收益能力	致力于电力事业的收益稳定化

● 强化经营基础

共通	① 强化公司治理	② 人才的确保、培养	③ 强化技术开发力和制造力
----	----------	------------	---------------

1 材料类事业

① 致力于运输工具的轻量化

(1) 汽车领域

在汽车领域，油耗及二氧化碳排放标准在不断加高的同时，提升安全性能的要求也变得更加迫切，因此，可以预计到对汽车轻量化的需求在今后也将加速增长。在提升轻量化效果和成本竞争力俱佳的超高强度钢板、铝板材料竞争力的同时，我们还将以神钢集团独有的复合材料化解决方案技术（不同材料接合技术等）为武器，扩大全球市场份额，确保在汽车领域的增长。此外，我们还将加强竞争力源泉——日本国内对口工厂的建设和努力实现在海外市场（北美、中国）的增长，为此我们正在探讨进行1,000亿日元规模的投资。

● 各类产品战略及神钢集团的优势

共通战略

· 强化对日系汽车厂家的应对 · 在发展地域（北美·中国）推进对欧美汽车厂家的营销

特殊钢

扩大海外发展中市场的销售

神钢集团的优势

- 高品质特殊钢的全球供应体制
- 国内外二次加工据点



超高强度钢板

以兼具高强度和高加工性能的超高强度钢板为武器，集中解决车身框架的轻量化

神钢集团的优势

- 作为超高强度钢板领军企业的实绩及技术积累
- 全球供应体制



铝板材

满足全球范围内不断扩大的铝板材需求

神钢集团的优势

- 合金技术等具有领先地位
- 从罐材产品中蕴育出的优异表面品质

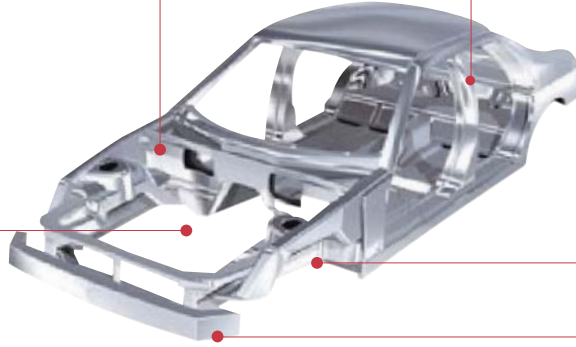
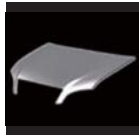

铝锻材

切实捕捉不断扩大的全球需求

神钢集团的优势

- 开发、设计、模具/锻造技术力
- 日美中三级体制



铝挤压材

以高强度合金(7×××系)为武器，实现保险杠、车身框架材的全球供应

神钢集团的优势

- 轻量化效果明显的高强度合金
- 保险杠设计技术



神钢集团的复合材料化技术!

除了钢铁、铝材之外，神钢集团还拥有焊接技术，形成了世界上罕见的复合经营模式。面对不断扩大的汽车轻量化需求，神钢集团发挥复合经营的优势，不断推进复合材料化技术的开发。目前，集团开发了异材接合等技术，为汽车厂家提供相关技术解决方案。

(2) 飞机领域

未来飞机领域的市场预计将不断扩大，神钢集团在其所拥有的钛、铝、镁等材料领域内，强化上游工序（熔解、铸造、锻造），积极参与和扩大下游工序（机械加工、表面处理、涂装）相关的研发。通过确立上游到下游的全工序体制，在日本国内构建完整的供应链以满足客户需求，力争成为在亚洲地区拥有发言权的供应商。

飞机领域的动向及神钢集团产品

需求动向

服役飞机数量在今后20年内将实现倍增

(2014年/19,900架→2034年37,100架)

- 无论是大型飞机还是小型飞机，亚洲地区的需求均将大幅增加
- 2014年飞机市场规模约60万亿日元→材料约1.6万亿日元

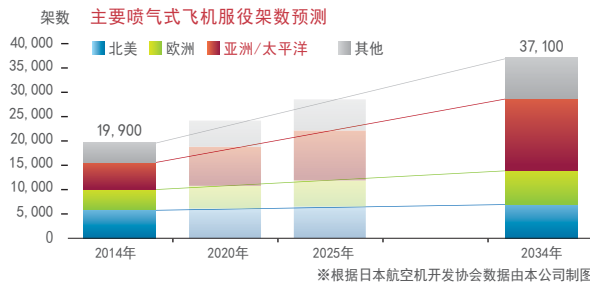

神钢集团产品

- 钛
用于机体、脚材的大型锻制品
用于发动机的旋转体/非旋转体

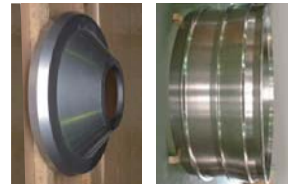

- 铝/镁
用于机体、脚材的锻制品
用于发动机的铸造/锻制品

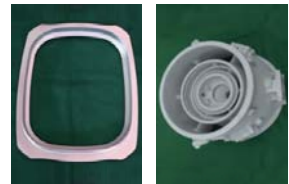

今后努力的工作

在不断强化上游工序的基础上，推进研发，积极参与和扩大下游工序，以满足客户需求。

飞机零部件制造工序



钛
推进研究开发，为参与大型锻制品的机械加工做准备

铝·镁
推进机械加工/表面处理的研究开发，为扩大完成加工零部件产品的对象范围做准备

研究开发期限: ~ 2018年度末

② 强化钢铁事业的收益能力<2015年度⇒2020年度收益改善效果>

在推进2017年度上游工序向加古川制铁所的集中(增益150亿日元/年以上)的基础上,通过实行设备投资及生产现场成本削减等措施改善收益(增益300亿日元/年)和运输工具领域的增长(增益250亿日元/年)两大手段,彻底提高收益。



2 机械类事业

① 致力于能源、基础设施领域

- 为扩大压缩机事业,在非通用压缩机事业领域,我们将努力打入大型离心式压缩机市场(世界最大规模的测试设备将于2017年4月启动)。此外我们还将通过推动全球化进程、提升商品竞争力、强化生产基础等措施来扩大通用压缩机事业,努力确立集团在亚洲地区的龙头企业地位。
- 在氢能相关商业开发上,集团通过新建立了氢气站综合测试中心和对使用可再生能源的氢气站进行验证等措施,努力实现技术差异化、提升国内外市场的竞争力,努力扩大用于氢气站的设备的销售量。



② 提高工程机械事业的收益能力

关于中国挖掘机事业，在对生产能力的重新核定和2家生产基地功能的重新定位后，推进资源共享（向日本、美国、东南亚等地供应本体或制罐零部件，以确保其开工率），实施结构改革，提升收益能力，对事业布局进行重新构筑。2016年4月位于北美的挖掘机工厂将投产，我们也将扩大在欧美和印度等地的销售。此外，神钢建机株式会社与神钢起重机株式会社已实现合并（2016年4月），这将进一步帮助我们确立坚实的事业基础。我们力争成为一家在全球挖掘机和履带式起重机领域具有发言权的企业（全球市场份额：挖掘机 10%、履带式起重机 中小型 40%、大型 15%）。

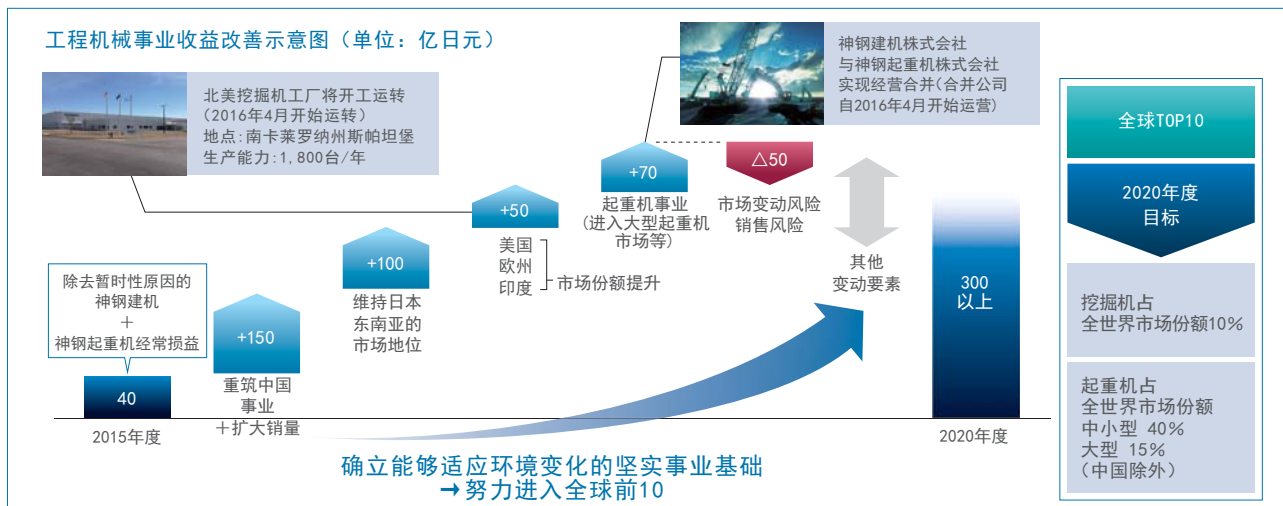

3 电力事业

继续维持神户发电所的稳定作业状态，并切实推进既真冈、神户两处新建发电项目，争取在2022年度实现395万千瓦的发电规模，确立收益稳定的基础。

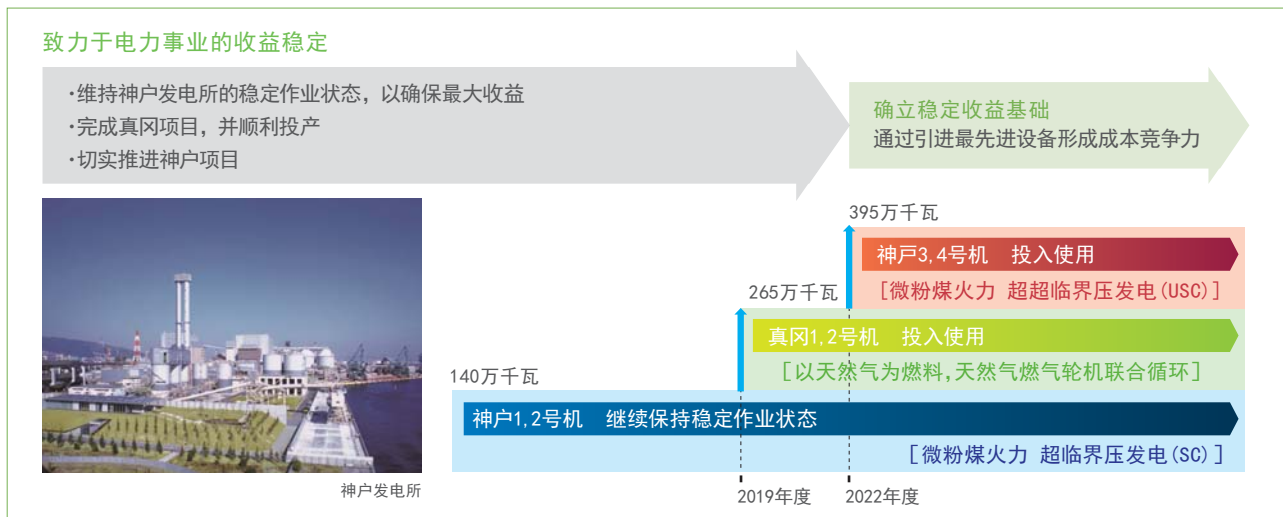

强化经营基础

● 强化公司治理

在公司内部设立监查等委员会，调整取締役会成员，新设独立社外取締役会议，强化业务执行体制，以此强化公司治理体制。

● 人才的确保持·培养

积极推进人才的多样性，推行工作方式的改革，全力为员工创造一个安全舒适的工作环境，努力确保和培养能够促进神钢集团事业发展的的人才。

● 提高技术开发力和产品制造力

致力于提升主打产品的竞争力而进行的差异化技术开发，同时在汽车、飞机、能源领域内努力创造出能够实现顾客价值的产品和工艺。此外，还将通过提升品质力和现场力，灵活运用数据等方法，努力强化生产基础，提升产品制造力。

财务战略

我们的基本方针是，原则上只通过事业获得的现金来满足大型战略投资以及维持事业基础的常规投资的资金需求。为在事业环境恶化时，我们也能维持财务纪律并实施发展性投资，我们正在探讨一项最大可达1,000亿日元规模的现金对策(通过转让资产或改善资金周转等方法)。



通过集团合作, 促进“创造特色产品和技术”, 提升“产品制造力”

神钢集团将技术开发部门的基础性和尖端级技术与同客户和生产现场联系密切的各事业领域技术融合在一起, 在材料、机械、环境、能源、电子技术等各事业领域内, 高效地推进“特色产品和技术”的创造和“产品制造力”的提升。

在2016~2020年度中期经营计划中, 我们将努力提高技术开发力, 为发展战略提供支撑, 同时为提升支撑集团收益扩大的主打产品的竞争力而开发差异化技术, 并努力创造出神钢集团独有的、能够实现顾客价值的产品和工艺。



技术·研究开发体制

材料研究所以精炼凝固、材质控制、加工技术、表面控制四项技术领域为基础, 为神钢集团事业部门竞争力的提升和新产品的创造做着贡献。在材料事业领域, 通过材质和表面的高性能化和性能升级开发新产品, 通过制定最优化的制造工艺为事业发展做出贡献; 在机械事业领域, 致力于通过材料技术创造差异化商品。此外, 神钢集团还将努力研发高附加值产品, 开拓新的商机。

精炼凝固	<ul style="list-style-type: none"> ●还原、精炼反应控制 ●凝固行为解析、控制 	<ul style="list-style-type: none"> ●夹杂物/炉渣控制 ●活性金属特殊熔解 	 <p>夹杂物形态控制</p>
材质控制	<ul style="list-style-type: none"> ●金属组织控制、材料设计 ●纳米组织解析技术 	<ul style="list-style-type: none"> ●组织、材质预测技术 ●疲劳、破坏控制技术 	 <p>细微组织控制 (~数10 μm)</p>
加工技术	<ul style="list-style-type: none"> ●压延、锻造、成型、押出技术 ●切削、研削技术 	<ul style="list-style-type: none"> ●工艺流程解析/设计 	 <p>切削工艺流程解析 (钻孔加工)</p>
表面控制	<ul style="list-style-type: none"> ●耐腐蚀、耐环境材料设计 ●表面/界面设计、工艺流程控制 	<ul style="list-style-type: none"> ●摩擦材料设计 ●电镀、化成处理皮膜设计 	 <p>脆化行为解析</p>

材料研究所

机械研究所以结构·强度、震动·音响、流动·导热、燃烧、化学、碰撞、接合领域的高端、尖端模拟技术以及实验、计量技术为核心, 为实现机械、材料、汽车、能源等领域产品的高性能化、改善工艺流程、设计合理化以及新技术的开发做出自己的贡献。

结构强度	<ul style="list-style-type: none"> ●工程、机械产品的强度解析技术 ●结构物设计 	<ul style="list-style-type: none"> ●材料工艺模拟 ●材料强度信赖性评估 	 <p>大规模结构解析</p>
震动音响	<ul style="list-style-type: none"> ●震动解析、控制 ●音场解析、控制 	<ul style="list-style-type: none"> ●新防音结构开发 ●震动音响应用计量技术 	 <p>音场解析技术</p>
流动导热技术	<ul style="list-style-type: none"> ●流动、导热控制、解析技术 ●材料工艺模拟 	<ul style="list-style-type: none"> ●高度流体计量技术 ●高温、燃烧反应控制 	 <p>废热、未利用能源利用技术</p>
化学环境	<ul style="list-style-type: none"> ●有机涂层 ●分离、精制 	<ul style="list-style-type: none"> ●润滑、清洗 	 <p>反应、界面控制技术</p>
复合材料结构、接合	<ul style="list-style-type: none"> ●障碍碰撞评价 ●高强度材料破坏断裂预测 	<ul style="list-style-type: none"> ●异种金属接合 ●金属树脂接合 	 <p>复合材料车体的碰撞解析技术</p>

机械研究所

新闻中心

● 创造世界最高级别磁场的NMR装置(1020MHZ)获得2016年度文部科学大臣表彰奖

神钢集团电子技术研究所、国立研究法人物质材料研究机构(NIMS)等4家单位将NMR磁场提高到了1020MHZ, 创造了目前世界上最高级别的磁场, 该技术获得2016年度文部科学大臣颁发的“科学技术奖”。NMR装置可以通过产生高磁场来详细解析物质的分子结构, 今后该技术可应用于医药及材料开发领域。



生产系统研究所

生产系统研究所以计量技术、控制技术、生产策划技术、数据解析技术为基础，通过升级和革新生产系统，为提升神钢集团的事业竞争力、收益能力做着贡献。此外，还将独有的系统化技术作为核心，投入到以机械类为主的服务产品项目的开发中。

控制技术 <ul style="list-style-type: none"> ● 工艺流程控制 ● 机械控制 	系统应用 <ul style="list-style-type: none"> ● 生产管理/物流 ● 数据可视化、解析 	计量技术 <ul style="list-style-type: none"> ● 非破坏检查 ● 机械计量检测、工艺流程计量检测
<p>Realtime control (实时控制)</p> <p>+Network</p> <p>体感控制</p>	<p>大规模工艺的最优安排</p>	<p>超声波探伤技术</p>

电子技术研究所

电子技术研究所以薄膜材料及微细加工技术、超导体材料及超导体磁力技术等为核心，主要在纳米技术、环境、能源等发展领域，为提升神钢集团的事业竞争力做着贡献。此外，电子技术研究所以电磁设计和电子控制技术为基础，积极推进电力电子领域新产品的开发和新事业的开拓。

薄膜材料 <ul style="list-style-type: none"> ● 溅射靶材的开发 ● 成膜、微细加工技术 ● 装置形成技术 	<p>有机EL电极膜</p>	<p>溅射靶材</p>
超导体 <ul style="list-style-type: none"> ● 超导体线材 ● 电磁设计 	<p>NbTi线材</p>	<p>Nb3Sn线材</p>
电力电子 <ul style="list-style-type: none"> ● 变频电机设计 ● 电子控制系统 	<p>电机结构设计</p>	<p>设计解析</p>

煤炭能源技术开发部

煤炭能源技术开发部以实现日本能源来源的多样化和稳定化为目的，致力于澳大利亚、印度尼西亚等国的未利用资源（低品位矿、重石油等）的改质技术、能源转化技术以及煤炭处理技术以及炼铁用焦炭相关技术的开发。

- 氢化分解技术
- 无灰煤的制造/利用技术
- 低品位煤炭改质技术
- 煤炭处理技术
- 炼铁用焦炭技术

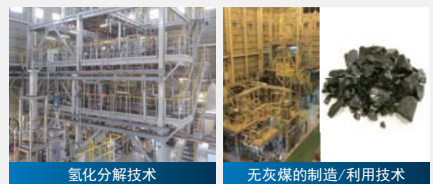

研究开发成果

● 研究开发费、专利申请件数

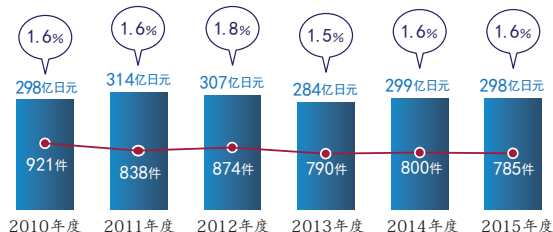

■ 研究开发费 (合并)

○ 对销售额的百分比

● 专利申请件数 (单独)

● 获得汤森·路透“2015全球创新百强”称号

全球信息服务公司汤森·路透自2011年开始主办“全球创新百强”活动，评选出世界上最具创新精神的企业和机构。神钢集团连续两年入选该名单。今后，为继续创造新的价值，集团将积极推进研究开发，并致力于知识产权在全球市场的保护和灵活运用。



钢铁

扩充高张力钢板、特殊钢材的全球化供应体系

●与泰国Millcon公司共同成立以线材的压延和销售为目的的合资公司

2016年2月与泰国Millcon Steel Public Company Limited (Millcon公司)共同在泰国成立了以线材的压延和销售为目的的合资公司—“Kobelco Millcon Steel Co.,Ltd(KMS)”。该合资公司为唯一的线材海外制造基地,将会进一步完善线材的全球供应体系。公司投资额约241亿日元,预计年生产能力为48万吨。



签约仪式情景

焊接

海外事业的强化—提供符合各地市场需求的商品和技术

泰国的电弧焊接棒制造销售公司 Thai-Kobe Welding 是神钢集团于 1968 年最早进军海外市场时建立的基地,在此后多年内一直在东南亚拥有较高的市场份额。公司不断强化以“泰国 Shinyokai”为中心的销售活动,并不断提升公司在东南亚地区的影响力。此外,我们在中国也努力开展营销活动,通过“中国神钢 Shinyokai”开展一系列促销活动,力争确保在中国市场拥有最大订单能力和最高营业额。

今后,神钢集团将继续推进技术、营业、生产一体化活动,努力提升市场竞争力,从而为世界各地市场提供最高品质的产品和最好的服务。

铝铜

扩充汽车铝板材领域的全球化体系

●汽车面板用铝板材中国基地开始投产

2014年1月在中国天津市的西青经济技术开发区成立了以从事汽车用铝板材生产、销售为目的的神钢汽车铝材(天津)有限公司。神钢集团约投资190亿日元用于建设年产能10万吨的工厂,2016年1月工厂已开始投产运营。

当前在世界范围内汽车燃油消耗标准不断提高,对实现车体轻量化贡献度较高的汽车面板用铝板材的需求与日俱增。此外,由于对现地生产的需求也日益高涨,我们将继续扩充全球化供应体系来加以应对。



神钢汽车铝材(天津)有限公司

机械

非通用压缩机事业领域的大型投资

神钢集团决定在高砂制作所引进涡机内置涡轮式压缩机的大型测试运转设备(最大输出为40MW)。该设备拥有世界上最大规模的试运转能力,投资约80亿日元,目前建设工程进展顺利,预定于2017年4月开始投产运营。涡轮压缩机是主要机型,其市场约占1兆日元非通用压缩机市场的7~8成,其中近几年由于生产设备日趋大型化,由此也带来了大型机市场的急速增长。此次测试运转设备的引进,使得神钢集团可以参与到成长显著的大型机市场。

神钢集团是是世界上唯一一家产品系列涵盖螺杆式、离心式、往复式三种压缩机机型的生产厂家,今后仍将积极挑战,进军新的领域,努力成为世界顶尖的综合压缩机生产厂家。

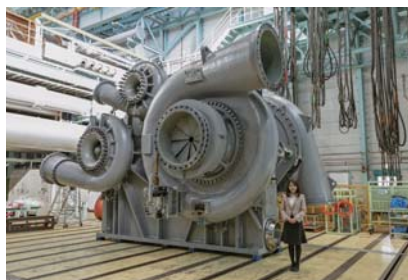

涡机内置涡轮式压缩机

工程技术

在阿尔及利亚获得世界最大的MIDREX®生产设备订单

由神钢集团美国子公司米德雷克斯技术公司（MIDREX Technologies, Inc.）和拥有 MIDREX® 直接还原炼铁工艺（MIDREX® 工艺）建设许可授权的卢森堡 Paul Wurth S.A. 公司共同组成的联合体，从阿尔及利亚 Algerian Qatari Steel 在建的钢铁厂项目获得世界最大的 MIDREX® 还原铁生产设备订单，设备年产达 250 万吨。神钢正在不断加快建设步伐，力争于 2018 年 11 月投产运营。

该联合体在承揽订单方面下了大力气，2015 年 5 月又从阿尔及利亚 Tosyali Algerian 钢铁厂获得与上述项目相同规模的生产设备订单。今后，将不断在全球范围内扩大业务，谋求事业的扩张。

连续获得使用日本节能技术的供水设备订单 ～现地法人在越南北部承揽订单～

越南现地法人 Kobelco Eco-Solutions Vietnam Co., Ltd（以下简称 KESV）分别于 2015 年 6 月和 8 月从 Thang Long Water and Beverages Trading Investment JSC（以下简称 Thalbeco 公司）和 Hoang Mai Water Supply Co., Ltd（以下简称 Hoang Mai 公司）连续获得使用日本节能技术的供水设备订单。

之所以能够斩获此次订单，是因为 KESV 公司在越南供水设备领域拥有良好的业绩，同时该公司的技术方案备受好评，能够满足各公司在水源水质、环境条件、规模等方面的不同需求。

向 Thalbeco 公司提供的设备将解决兴安省（Hung Yen）升龙（Thang Long）地区约 2,000 户住宅的自来水供应，向 Hoang Mai 公司提供的设备将为义安省（Nghe An）黄梅郡（Hoang Mai）地区工业园区以及约 25,000 户住宅提供用水（工业用水、自来水）。

KESV 是神钢集团 2010 年 11 月在越南成立的现地法人，成立 5 年来，公司在钢铁、电镀、食品·饮料、药品等众多领域积累了丰富的用水·排水处理经验。KESV 以其所拥有的强大技术能力和完美解决方案，为越南人民的生活改善和产业发展贡献者力量。



交付给Thalbeco公司的混凝沉淀和自动虹吸滤池

2016年，北美新工厂开始投产运营

神钢建机株式会社于 2012 年末与 CNH Global N.V. 公司解除全球全面合作关系后，时隔十年后再次进军欧美市场，将在美国、欧洲单独开展业务活动。在美国，于德克萨斯州的休斯顿成立了 Kobelco Construction Machinery U.S.A.，在欧洲，则在荷兰成立了 Kobelco Construction Machinery Europe，从而顺利扩大集团在欧美地区的销售和流通网络。此外，2015 年 5 月开工建设的美国南卡罗莱纳州新工厂于 2016 年 6 月已开始正式投产运营。我们将进一步强化事业，加速应对美洲地区的市场需求。



开幕式现场

工程机械

真冈发电厂举行了动工仪式

Kobelco Power Moka Inc. 正式开始了发电厂建设工程，并于 2016 年 7 月举行动工仪式。真冈发电厂是日本国内第一家真正的内陆型发电厂，电源的分散布局将强化能源基础设施，为当地发展做出贡献。发电厂预计将于 2019 年下半年投产，为此我们将在保证安全、防灾、环保的前提下积极推进工程的进展。



动工仪式

电力

钢铁

为提高产品质量、增加产品附加价值，
神钢不断加固“制造能力”基础

钢铁事业部门由钢材、铸锻钢、钛材、铁粉事业单元组成，立足于提高生产率和成本竞争力，深入强化“制造力”。同时，将独家产品和独有技术推向全球，并向运输工具领域等需求不断增长的领域转移。

Distinctive
Products & Technologies

特色产品和技术

世界2辆车中
有1辆使用!

世界上
强度最高!

汽车阀门弹簧用线材

该产品性能优良，能够支撑发动机内气缸的往复运动，可以经受一分钟内数千次的伸缩。神户制钢在该领域占据了世界上50%的市场份额，作为“线材神户”的代表性产品，广泛应用于世界各地。



高强度钢板 (High Strength Steel)

该产品具有比普通钢板更高的强度，主要应用于汽车车体骨架部件，能够在很大程度上减轻车体的重量。其中神钢还开发并研制出了强度更高的超强度钢板，并实现量产，从而确立了该领域领军企业的地位。



运输工具轻量化领域

其他特色产品和技术

- 线材
- 悬架弹簧用线材
 - 汽车冷镦(CHQ)用线材
 - 钢帘线用线材
 - 汽车用棒材
 - 轴承线材、钢线

- 厚板
- 能源储罐用钢板(LNG、LPG储罐用)
 - 海洋构造物用钢板(API规格500M钢)
 - 造船用钢板(残余应力控制型钢板“Hizumi less”)
 - 桥梁用钢板(涂装耐候性钢板“Eco-View”)
 - 建筑用钢板(高HAZ韧性钢板“Kobe Super Toughness”)

线材条钢

神钢主要生产用于汽车制造的特殊钢材，特别是在用于汽车发动机和车轮悬架的弹簧用线材、用于螺栓、螺帽的冷镦（CHQ）线材等领域，神户制钢因其雄厚的技术实力，备受世界好评，享有“线材神户”的美誉。



线材线圈



条钢

铸锻钢

神钢主要通过铸造工艺（熔化金属铸模成型技术）和锻造工艺（利用锻压机施加压力，边提高强度边成型的技术），生产船舶用曲轴等形状复杂的大型构造部件。



13,000吨锻压机

厚板

神钢主要生产用于造船、建材以及建设工业机械领域的钢板。此外，为满足近年来全球不断增长的能源开发需求，神钢还在管线、压力容器以及能源储罐用钢板等领域倾注力量。



厚板轧钢机

钛材

作为一家涉足从钛的熔解到最终产品（锻造材料）的钛材综合生产厂家，从应用于航空器、火箭零部件的合金钛材到用于高尔夫球杆以及房顶瓦等民生用途的纯钛材，产品涉及多个领域。



环形轧机

薄板

神钢主要生产用于汽车、家电、建材领域的钢板。神钢在High Strength Steel领域更是倾注全力，通过实现汽车轻量化以及改善能耗等措施，为降低环境负荷作出贡献。



薄板卷钢

铁粉

神钢主要生产用于制造形状复杂的汽车部件的铁粉。作为日本国内一流的铁粉生产厂家，神钢不断探索铁粉在环保（用于净化污染土壤和水质）等方面的新可能性，并将其产品化。



水雾化铁粉 (Atomel)

主要产品

钢材

- 〈线材条钢〉
- 普通线材
- 特殊线材
- 特殊钢线材
- 普通钢棒材
- 特殊钢棒材
- 〈厚板〉
- 〈薄板〉
- 热轧钢板
- 冷轧钢板
- 电镀锌钢板
- 熔融镀锌钢板
- 涂装钢板
- 〈铸铁〉

铸锻钢

- 〈船舶用零部件〉
- 曲轴
- 发动机零件
- 轴系
- 船体配件及其他
- 〈工业机械零部件〉
- 模具用钢
- 轧辊
- 桥梁配件
- 压力容器及其他

钛材

- 飞机配件用材料
- 热交换器用材料
- 建材
- 高尔夫球杆用材料
- 摩托车消音器用材料
- 手表用材料
- IT相关产品用材料

铁粉

- 用于粉末冶金铁粉
- 用于暖手宝的铁粉
- 用于脱氧剂铁粉
- 用于净化污染土壤、地下水的铁粉
- 用于磁性材料的铁粉
- 用于金属粉末注射成型技术的微粉末

钛材领军企业！

应用于飞机发动机零部件的钛材

这是一个对发动机旋转部位加以保护，形成空气流路，防止破损时碎片飞散的重要零部件。神户制钢在飞机发动机风扇机匣部件领域拥有30年以上的业绩，可以满足世界发动机厂家的需求。



©Rolls-Royce
钛制风扇机匣和喷气发动机

其他

世界市场40%份额！

曲轴

曲轴是将发动机动力向螺旋桨传送的船舶用基础部件。神钢的船舶用组装式曲轴和一体式曲轴占有世界40%的市场份额，精细化的尺寸控制技术备受世界好评。



- 薄板 ● 无铬酸盐镀锌钢板“神户环保涂层系列(Kobe Green Coat GX系列)”
- 铸锻钢 ● 压延用轧辊
- 钛材 ● 纯钛(用于热交换器、高尔夫球杆、IT相关产品、摩托车消音器、手表等)
- 合金钛(用于飞机配件)

- 铁粉 ● 磁性用铁粉
- 环境用铁粉
- 预合金粉
- 防石墨偏析预混合粉

Welding

焊接

作为世界上最可信赖的焊接解决方案企业，
力争成为亚洲第一

作为世界上最可信赖的焊接解决方案企业，为努力达到亚洲第一的目标，焊接事业部门以焊接材料、焊接机器人系统、施工技术等，不断为社会提供焊接综合解决方案。



Distinctive
Products & Technologies

特色产品和技术

药芯焊丝

这是一种能够实现高效焊接施工的材料，广泛应用于造船、桥梁、工业机械等产业领域。不但可以大幅降低焊接工时，大幅提高焊接效率，还能保持焊缝外观美观。



为降低成本
做出贡献！

无镀铜实心焊丝 (SE系列焊丝)

无镀铜实心焊丝是利用新开发的焊丝表面处理技术生产的新型焊丝，兼备“划时代的焊丝输送性”和“卓越的电弧稳定性”。由于在生产工序上采用无镀铜处理，可以减轻地球环境的负担。



减轻地球
环境负担！

低合金用焊材

近年来，随着反应罐和锅炉等使用条件的高温高压化，要求所用钢材具有更强的材料特性。顺应这一需求，神钢开发出了适合各种高强度低合金耐热用的焊接材料。

焊接材料

神钢生产、销售的焊接材料达800余种，品牌涉及“FAMILIARC™”、“TRUSTARC™”“PREMIARC™”等，对造船、钢结构、汽车产业等各种产业领域的产品制造能力的提升做出了巨大贡献。



手工焊条

被覆电焊条又称电弧棒(手棒)，是最通用的焊接材料，因为使用较简易的机器即可实现焊接，因此被广泛应用于包括建筑、钢结构等在内的所有产业领域内。



实心焊丝

该产品主要应用于汽车及工程机械领域，与机器人组装可实现连续焊接，从而有助于大幅提升客户的生产性能。



药芯焊条 (FCW)

该产品主要应用于造船、桥梁等领域，是一种用金属包卷助焊剂(氧化物粉)的焊丝。由于实现了助焊剂成分的最优化配置，因此有助于缩短焊接时间，提升焊接部位的焊接品质。

焊接系统

焊接机器人系统特别是在钢筋及工程机械产业等中厚板领域内，创造了日本国内最好的业绩。借助该系统不但可实现焊接作业的自动化和高效率，还能为客户降低成本，提高产品质量，从而提供最适宜的焊接解决方案。



工程机械机器人系统



柱式装配焊接机器人系统

主要产品

焊接材料

手工焊条
半自动焊接用药芯焊条及实心焊条
潜弧焊接用实心焊条及助焊剂
TIG焊棒
焊接寸垫

焊接系统

钢结构焊接机器人系统
桥梁焊接机器人系统
工程机械机器人系统
其它焊接机器人系统
高线示教系统
焊接机器人、焊接电源

试验、测量及其他

试验、分析、测量、受托研究
培训指导
咨询业务
产业机器人、电源、机器的保养检查

高性能材料

脱臭、除湿、臭氧分解、消除有毒气体
消除油烟等高性能过滤网
脱臭设备

世界市场
最高份额!

ARCMAN™-GS

在钢结构、工程机械等中厚板焊接领域中被广为应用的焊接机器人ARCMAN™系列，实现了焊枪和光缆的内置，提升了机器人的适用范围，使其在狭窄空间也能作业，并且也适用于双丝焊工艺。



提升机器人
适用范围!

搭载REGARC™的 钢结构焊接系统

新型焊接工艺“REGARC法”使用碳酸气体弧焊接，即使在电流较大时也能够大幅降低溅射和烟尘，是一种划时代的新型焊接技术。搭载了“REGARC法”的钢结构焊接系统产生的溅射较少，焊接效率高，焊接品质优。



降低成本、
提高品质!

铝 铜

神钢倾力于汽车、飞机的轻量化领域，
保持日本业界龙头地位

铝铜事业部门将运输工具领域作为主要重点领域，不断加强独有产品的开发，努力构筑和强化全球供应体制。作为日本国内顶级的铝铜厂家，神钢将进一步完善长期积累下来的技术和信誉，努力发展成为世界各地客户所不可或缺的企业。

Distinctive
Products & Technologies

特色产品和技术

日本市场
50%份额!

汽车铝板材

由于轻量化需求不断增加，用于汽车引擎盖等部件的铝板材的需求也不断扩大。神钢依靠其多年培育起来的技术信息和雄厚的技术实力，在日本国内获得约50%的市场份额。



汽车悬架装置用 铝锻件

由于轻量化需求加剧，用于汽车底盘的悬架装置采用铝部件的程度也不断得以推进。与原先的铁锻件相比，神钢的铝锻件重量减轻了40%以上，获得了日本国内最高的市场份额。



日本市场
最高份额!

铁路车辆用铝型材

用于铁路车辆车体的成型材料。为满足客户的轻量化需求，神钢集团为客户设计多种形状方案，获得了日本国内铝制车辆的最高市场份额。最近产品不但在日本国内受欢迎，也开始应用于美国的车辆制造中。



日本市场
最高份额!

运输工具轻量化领域

其他特色产品和技术

- 铝 板
- 汽车热交换器材料
 - 高精度铝合金厚板 “ALHIGHCE®、ALJADE®”

- 铝 铸 锻 件
- 飞机用铝锻造部件
 - 半导体、液晶制造装置（反应室）

铝板

通过多年积累的高精冷轧技术，神钢为各个领域提供具有高附加值的独家产品，如：饮料铝罐材料、汽车面板材料、用于硬盘的光盘材料、空调翅片材料、半导体和液晶制造设备用厚板等。

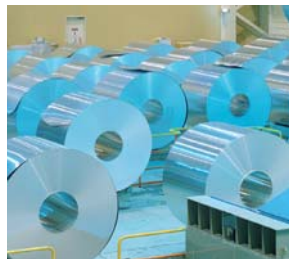

铝线圈

铝镁合金铸锻件

通过优秀的铸锻技术、解析技术、合金开发能力，神钢为社会提供独一无二的产品，诸如利用机械压力制造的用于汽车悬挂的铝锻造部件、利用沙模铸造技术制造的用于飞机部件、半导体·液晶制造装置(真空器)等。



飞机用齿轮箱

铝挤压、加工品

神钢拥有世界最高水平的技术实力，为社会提供用于汽车部件、铁道车辆、感光体筒等的独一无二产品。此外，还不断努力，大力推进诸如利用电磁成形技术推进支柱一体型汽车保险杠的开发等工作。



铝挤压型材

铜板条

神钢生产、销售半导体用引线框架材料、汽车用接头、连接器材料等铜合金板条。运用独有的合金配合技术，开发出了强度、导电率和耐热性能俱佳的高附加值产品，其中用于半导体的引线框架材料在亚洲拥有约20%的市场占有率。



电子材料用铜板条

铜管 (Kobelco & Materials Copper Tube, Ltd.)

2004年株式会社神户制钢所与三菱综合材料株式会社实行事业合并后成立的Kobelco & Materials Copper Tube, Ltd.，作为日本国内龙头企业，制造并销售用于空调等领域的铜管。在不断推进沟槽管和热泵热水器用铜管等高附加值产品开发的同时，还强化了东南亚(泰国、马来西亚)的供应体制。

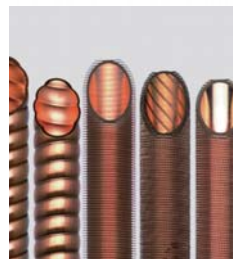

热交换机用异形传热管

主要产品

铝板

罐材
汽车面板材料
磁盘材料
普通材料

铝镁合金铸锻件

铸件
锻件
加工品

铝挤压、加工品

挤压(型材、管、棒)
加工品

铜板条

引线框架材料
接头、连接器材料

铜管

空调用铜管
建筑、热水供给铜管

日本市场
70%份额!

铝瓶罐材

在饮料罐原材料的铝板领域，神钢拥有日本国内所有铝罐材料约30%以上的市场份额。而在加工更加复杂的瓶罐材料中，神钢占据了约70%的最高市场份额。



铝盘基材

铝盘基材主要用于台式计算机和数据中心等的硬盘基板，它要求有极高的品质。神钢占有世界60%的市场份额，是该领域的龙头企业。

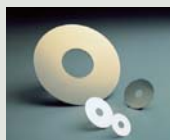

世界市场
60%份额!

引线框架材料 “SuperKFC®”

引线框架材料主要用于半导体集成电路封装的配线材料，作为亚洲龙头生产企业，神钢在该领域占有约20%的市场份额。借助高度的合金开发能力，神钢开发出了“SuperKFC®”，与以往产品相比，其耐久性和导电性均得以大幅提升。

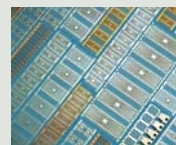

亚洲
最高水准!

其他

铝挤压品 ● 汽车保险杠材料

铜板 ● 汽车接头、连接器用铜板条
● 汽车、民用接头的低插入力镀金

机械

神钢以世界为舞台，以高收益事业为目标，
积极推进发展战略

神钢的机械事业领域拥有工业机械、压缩机、能源设备等种类丰富的各类产品。为了应对环境、能源、汽车领域等发展中国家的全球性需求，神钢努力开发独家系列产品，同时加强生产制造能力，构建最佳生产体制。



Distinctive
Products & Technologies

特色产品和技术

螺杆非通用 压缩机

在种类繁多的压缩方式中，螺杆的压缩比和效率最高，是一种负荷变动跟踪性能优良的高效节能方式。神钢于1956年生产出日本国内第一台螺杆压缩机，此后便逐渐应用于大型设备，拥有世界50%的市场份额。



世界市场
50%份额!

通用压缩机 “神狮系列”

这是神钢通用(小型)压缩机的代表产品，该产品拥有多项领先业界的功能，具备最高水准的规格和节能性，占据着日本国内最高水准的市场份额。



日本国内
最高!

二元发电机 “微型双工质”

双工质发电可利用100°C左右的热源进行发电，在此领域中，神钢开发出了小型而高效的“微型双工质”系列产品并上市销售，对有效利用此前未加以利用的工厂废热和温泉水作出了巨大贡献，此外也不断应用于木质生物质发电领域。



小型、高效!

工业机械

轮胎、橡胶机械



轮胎成型鼓

树脂机械



树脂捏炼造粒系统“LCM系列”

设备



开架式LNG气化器“ORV”

神钢的产品格局遍布轮胎、橡胶机械、树脂机械、高性能商品(成膜装置)、金属加工机械等各种工业机械,特别是在橡胶捏炼机、轮胎试验机、树脂捏炼造粒机等优势领域实现了高度专业化,为社会提供具有高度竞争力的独家系列产品。

神钢的系列产品主要包括应用于能源、化学领域中的大型设备,为社会提供用于石油精炼的反应器(压力容器)、LNG气化器、热交换器、核能设备等世界公认的高品质产品。

压缩机

从非通用(大型)气体压缩机到通用(小型)空气压缩机,神钢的产品格局涵盖所有种类的压缩机。此外,包括应用了本产品的冷冻机、热泵等冷热设备在内,对客户实现大幅节能作出了巨大贡献,神钢努力成为世界顶尖综合压缩机生产厂家。



非通用压缩机

非通用压缩机是石油精炼等大型设备的核心,神钢是世界上唯一一家产品系列涵盖螺杆式、离心式、往复式三种压缩机的生产厂家。



通用压缩机

通用压缩机可以为所有大小工厂提供动力支持,神钢的产品种类繁多,从1.5kW到600kW应有尽有,拥有世界最高水平的能源效率,为客户的节能作出了巨大的贡献。



冷热设备

神钢的系列产品包括拥有世界最高水平能源效率的冷冻机、热泵、蒸汽发电机、蒸汽压缩机、二元发电机等节能设备。这些设备均应用了螺杆压缩机技术,实现了小型、高效的目标。

主要产品

工业机械

〈轮胎、橡胶机械〉
自动混凝土搅拌机
橡胶双轴挤出机
轮胎硫化器
轮胎试验机
〈树脂机械〉
大型混炼造粒设备
连续混炼挤出机
双轴混炼挤出机
光纤相关制造装置

〈高性能商品〉
真空成膜、表面改质设备
(AIP™/UBMS™)
检查、分析评估设备
〈金属加工机械〉
钢铁、有色金属冷轧机
自动形状控制设备
连续铸造设备
等静压加压设备(HIP/CIP)

〈化学、能源设备〉
压力容器(反应器)
铝热交换器“ALEX”
LNG气化器(ORV/SMV/中间媒体式/空湿式/温水式)
微通道反应器(SMCR®)
微通道热交换器(DCHE)
〈核能设备〉
乏燃料输送、储存容器(CASK)
燃料输送

压缩机

〈非通用压缩机〉
螺杆压缩机
离心压缩机
往复式压缩机
〈通用压缩机〉
通用压缩机
螺杆冷冻机
热泵

业绩居
世界之首!

CASK (屏蔽容器)

CASK是核电站乏燃料的运输和储藏容器。神钢于1981年开始在日本国内制造大型锻造屏蔽罐,目前已在日本国内外生产了超过250座屏蔽罐,出货业绩位于世界之首。



其他

橡胶捏炼机

这是应用于汽车及其他大型工程机械等领域的轮胎,其形状和材料多种多样,而在橡胶的捏合过程中需要达到分子级别的精度。而承担捏合任务的就是橡胶捏炼机,神钢在此领域拥有世界40%的市场份额。



世界市场
40%份额!

其他特色产品和技术

- 産業機械 ● 轮胎试验机
- 树脂混炼造粒设备
- 硬敷层用PVD受托加工及设备
- LNG相关机器
- 微通道反应器(SMCR®)
- 压缩机 ● 齿轮传动涡轮式压缩机
- 蒸汽发电机

Engineering

工程技术

以差异化技术为武器，发挥强大优势，
开展事业活动，进军世界市场

工程技术事业部门将业内顶级的独有工艺、各种技术有机融合，从而形成了工程技术的强大实力，能够适应急剧变化的顾客需求，为顾客提供具有附加价值的解决方案，以此为社会做贡献。

Distinctive
Products & Technologies

特色产品和技术

业绩居
世界之首！

独有的
新护岸技术！

MIDREX®工艺

这是由神户制钢所全资子公司 MIDREX Technologies, Inc. 独家研发的使用天然气作还原剂的炼铁工艺。该工艺作为直接还原铁的主导工艺，在世界各地共有约70座设备投产运营，其中以中东、近东地区为主。



喇叭口护岸

喇叭口护岸是神钢集团独有的护岸技术，在因台风而发生巨浪时，该技术能够防止海浪越过沿海堤岸，从而将灾害影响控制在最低限度。护岸外形呈舒缓曲线，可消退海浪，从而减缓海浪的冲击力。由于不使用传统的高堤护岸和消波块，因此具有不会对景观造成破坏、且对沙滩具有维护作用等特征。作为一项保护沿岸地区安全的技术，我们期待着它能够在日本全国范围内得以广泛应用。



新铁源

除了独立开发的炼铁工艺天然气还原法MIDREX®工艺以及新炼铁法ITmk3®工艺外，神钢还在世界各地推行适合铁渣再利用的FASTMET®工艺、将铁矿石加工成球团的KOBELCO球团制造系统、褐煤改质(UBC)工艺等。

KOBELCO 球团制造系统

这是一种用回转窑(旋转煅烧窑)将铁矿石炼制成圆球状的事前处理技术，加古川制铁所拥有日本国内唯一的球团设备，此外，我们在铁矿石产地及燃料产地委内瑞拉、智利、巴林、伊朗等国也创造了业绩。



核能及CWD

利用高超的放射性物质处理技术和技巧，神钢多次完成与核能相关的废弃物处理、贮藏设施、设备相关委托，拥有丰富的业绩。此外在CWD(化学武器无害化)领域，神钢独自开发的控制爆破技术DAVINCH®可处理所有种类和形状的化学武器。我们将通过融合了探测、分析技术及操作经验的综合实力，为国际社会做出贡献。



核能相关设施

社会基础设施

钢架及防沙

在公共防灾领域，神钢为社会提供自然环境保护和安全性能兼具的独家产品。神钢在大型钢制防沙堤(格状钢制水库)领域拥有日本国内最好的业绩，此外还有拦截巨浪构造的喇叭口护岸等，以满足不同的防灾需求。



喇叭口护岸

城市系统

在橡胶轮胎式新交通系统领域，神钢是日本国内工程技术厂家的领头企业，其中如“Port Liner”、“YURIKAMOME”等，在日本国内外拥有许多傲人的业绩。在海外城铁领域，新交通系统中培育起来的技术也得以充分应用。



新交通系统

主要产品

新铁源

MIDREX®工艺
KOBELCO球团制造系统
FASTMET®工艺
FASTMELT®工艺
ITmk3®工艺
褐煤改质(UBC)工艺

核能、CWD

核能相关设备
与遗弃化学武器无害化处理相关的咨询、探测、分析、安全监测、处理设备的建设和运转
被污染地区环境恢复业务

社会基础设施

〈钢架及防沙〉
钢制防沙结构(护坡/流木拦网等)
喇叭口护岸、防音系统
背面吸音板
电缆制作架设工程

〈城市系统〉
城市轨道交通系统
(橡胶轮胎式新交通系统、
城市铁路系统/空中缆车/缆车导向巴士)

格状钢制防沙堤

设计成格状的铁制堤堰，可以确保洪水发生时泥石流和流木不会堵塞水道，以提高其安全性，而且在平时也不会阻碍水流和鱼类的通行，具有对自然环境影响较小的特点。神钢在此领域拥有日本国内最好的业绩，对防灾和自然环境的保护做出了贡献。



业绩居日本国内之首!

其他特色产品和技术

- KOBELCO球团制造系统
- 橡胶轮胎式新交通系统
- ITmk3®工艺
- FASTMET®工艺

▶ 神钢环境舒立净



Distinctive
Products & Technologies

特色产品和技术

充实的
产品阵营!

水处理设备

作为水处理的优良企业，株式会社神钢环境舒立净在长期积累起来的信誉和业绩的基础上，提供与水处理相关的各种设备，包括上下水处理设备、用水排水处理设备、污泥处理设备、纯水和超纯水制造设备等。此外我们正在拓展销售纯水和超纯水的“供水”业务。



下水道沼气注入城市 煤气管道设备

神钢与自治体及煤气公司共同开发的都市气体制造设备可将下水道污泥中产生的沼气精炼至与家庭（城市）煤气同等的品质，并于2010年10月起注入城市气体管道。沼气是下水道污泥和食物残渣等生物质在进行甲烷发酵过程中产生的可燃性气体，它是一种碳中性能源，所以在削减化石燃料的使用量方面，其利用价值值得期待。

有效利用
沼气!



水处理



纯水制造设备

株式会社神钢环境舒立净作为水处理的优良企业，在长期积累起来的信誉和业绩的基础上，提供与水处理相关的各种设备，包括上下水处理设备、用水排水处理设备、污泥处理设备、纯水和超纯水制造设备等。神钢环境舒立净正在拓展销售纯水和超纯水的“供水”业务。

废弃物处理及再利用



流化床气化熔融炉

在适应减少CO₂排放量及降低填埋处理厂负荷等需求的“流化床气化熔融炉”方面，株式会社神钢环境舒立净保持着日本第一的销售业绩。同时，株式会社神钢环境舒立净还拥有可以满足多种PCB废弃物处理需求的丰富产品，可以广泛满足从城市垃圾到PCB废弃物等处理的需求。

冷却塔



应对白烟型冷却塔

株式会社神钢环境舒立净根据各种不同需求，对产品进行研发，为客户提供最新的冷却系统，从工业用冷却塔到区域冷暖气用冷却塔，产品范围广泛，品种以紧凑型冷却塔、防白烟型冷却塔、超低噪音冷却塔等充分考虑周边环境的冷却塔为主。

化学及食品机械



水电解式高纯度氧气发生装置

在精细化工、医药品、石油化学、食品等众多领域，株式会社神钢环境舒立净拥有作为制造工艺核心部的搪玻璃设备、蒸发器、干燥机、酿造设备等机器和装置。同时，在新一代能源领域，我们还拥有高纯度氢气发生器。

主要产品

水处理

工业用水及上下水道的处理设备
超纯水、纯水、工业用水以及废水和废水的处理设备
下水污泥、食品等有机废弃物的资源化设备

冷却塔

工业用冷却塔
区域冷暖气用冷却塔
超低噪音冷却塔

废弃物处理及再利用

城市垃圾的焚烧、熔融设施
(流化床气化熔融炉、
自动添煤式焚烧炉、
流化床式焚烧炉、等离子溶解炉)
大型垃圾、各种废物利用设施
PCB废弃物处理设施

化学及食品机械

搪玻璃设备
聚合机/反应装置
分离精制装置
粉体机器
高纯度氧气发生器

环境分析

上下水道的水质检查
工厂和研究等的水质试验
产业废弃物相关测定
(PCB、金属、有机物等)

环保熔炼炉!

流化床气化熔融炉

流化床气化熔融炉是利用垃圾里的能源，实行垃圾焚烧及灰渣熔融(减容、熔渣化)的处理系统，为减轻填埋处理厂的负荷、减少CO₂排放量等做出贡献，起到保护人类和环境的作用。



安全，
不会损坏PCB!

PCB无害化处理设备

神钢的金属钠分散法“SP工序”、以溶剂洗涤为主要工序的“SED工序”、对各种PCB污染物可以一并进行处理“等离子熔融分解法”被各地的PCB废物处理设施所采用。



其他特色产品和技术

- 高效二次燃烧炉
- DT模块
- 双搅拌反应器
- 水电解式高纯度氢气发生器

工程机械

发挥挖掘机事业和起重机事业的协同效应，
为客户提供全新的解决方案。

自2016年4月1日开始神钢建机株式会社与神钢起重机械株式会社实现并购整合，充分发挥挖掘机和起重机两大专业领域的优势，作为一家工程机械厂家，神钢建机由此踏上新的征程。除了不断提升“低油耗”、“低噪音”等原有的环境技术外，还将充分发挥ICT，实现挖掘机事业和起重机事业的技术融合，努力开发新产品和新服务，以满足客户的多样化需求。截至2016年4月份，公司据点遍布中国、东南亚、印度、澳大利亚、中东、美洲、欧洲等地区，加速推进全球化体制的构筑，以满足不同地区、不同产品带来的多样化需求。

Distinctive
Products & Technologies

特色产品和技术

世界上
第一台使用
锂离子电池的
挖掘机!

混合动力液压挖掘机

1999年开始研发，2006年神钢开发出了世界上第一台混合动力液压挖掘机，此后8吨级、20吨级混合动力挖掘机上市，2016年11月，最先进的20吨级混合动力液压挖掘机“SK200H”开始销售，该产品在业界首次采用了大容量锂离子电池，最高可降低19%的油耗，作业量可提升10%，可谓神钢建机的旗帜产品。神钢建机以“低油耗、高耐久”为理念，为客户提供更高的商品价值。



能源、
基础设施
领域

世界市场
最高份额!

履带式起重机 G 系列

这是一系列能够适应世界各地行业限制的中小型履带式起重机。由于搭载了“G模式”，它与传统机型相比可降低25%的油耗，并可削减二氧化碳的排放量。此外，驾驶室舒适、监视屏操作简单，性能安全，无论是对环境还是对操作人员都考虑得周到细致。2015年8月，面向基础土木工程的履带式起重机“BM1500G”新上市，其吊装能力大幅提升，可有效应对钢管桩等大型作业。在基础土木工程领域，该机型是日本国内最大的机型。



重型挖掘机 小型挖掘机

神钢建机对用途和现场进行彻底调查和分析后开发出了挖掘机系列产品。后方超小回转挖掘机上搭载的iNDR系统(引擎冷却系统),实现了业界首屈一指的最低噪音水准,从而改善了现场环境;将液压损耗降至极致而诞生的ACERA Geospec系列挖掘机实现了较高的作业能力和经济性能。



通常液压挖掘机



小型挖掘机

环保再利用机械

作为世界最早的建筑解体机、汽车解体机的生产厂商,神钢建机以建筑、金属、资源、林业再循环为四大支柱,广泛提供具有独创性的环境相关产品。

建筑再利用领域



楼房解体机

金属再利用领域



抓钢机

履带式起重机

从活跃在大型桥梁、风力、火力发电厂等设施的大型构筑物建筑领域的超大型SL系列,到具备坚韧度和先进控制系统、胜任各种作业的中小型Mastertech-G系列,神钢起重机的产品类型相当齐全。除此之外,还提供用于土木、基础工程的基础设备BM-G系列等。这些值得信赖的神钢机械正在各种建设舞台上大显身手。



履带式起重机Mastertech-G系列



大型履带式起重机SL系列

轮胎式起重机

2014年5月面向港湾作业而开发的网格吊臂轮胎式起重机“MK650”开始向日本国内外销售。该机型的港湾装卸作业能力和性能以及机动性都有大幅提升,备受顾客好评。此外,考虑到施工现场为城市工地而非荒野(越野)这一因素而研制开发的PANTHER-X系列城市型起重机被应用在各种施工现场。



轮胎式起重机MK系列

主要製品

土木及工程机械

液压挖掘机
小型液压挖掘机
小型轮胎装载机
道路机械

环保再利用机械

<建筑再利用领域>
楼房解体机等
<林业领域>
收割机
采伐机
抓斗式机械等

<金属再利用领域>
汽车解体机
吸盘式抓钢机
抓钢机等

<产业废资源再利用机械>
资源装卸机等

履带式起重机

通用履带式起重机
大型履带式起重机
超大型履带式起重机
基础、
土木工程用履带式起重机
伸缩臂履带式起重机

轮胎式起重机

城市型起重机
超小型越野起重机
网格吊臂轮胎式起重机
全地面起重机

Electric Power

电力

神钢神户发电所拥有最先进的环保设备，可实现电力的稳定供应，与此同时，也可确保夯实稳定的收益基础。

自2002年开展电力供应业务以来，神钢集团就一直为当地的电力稳定供应做着自己的贡献。现在我们在不断推进发电厂的增设和新设计划。

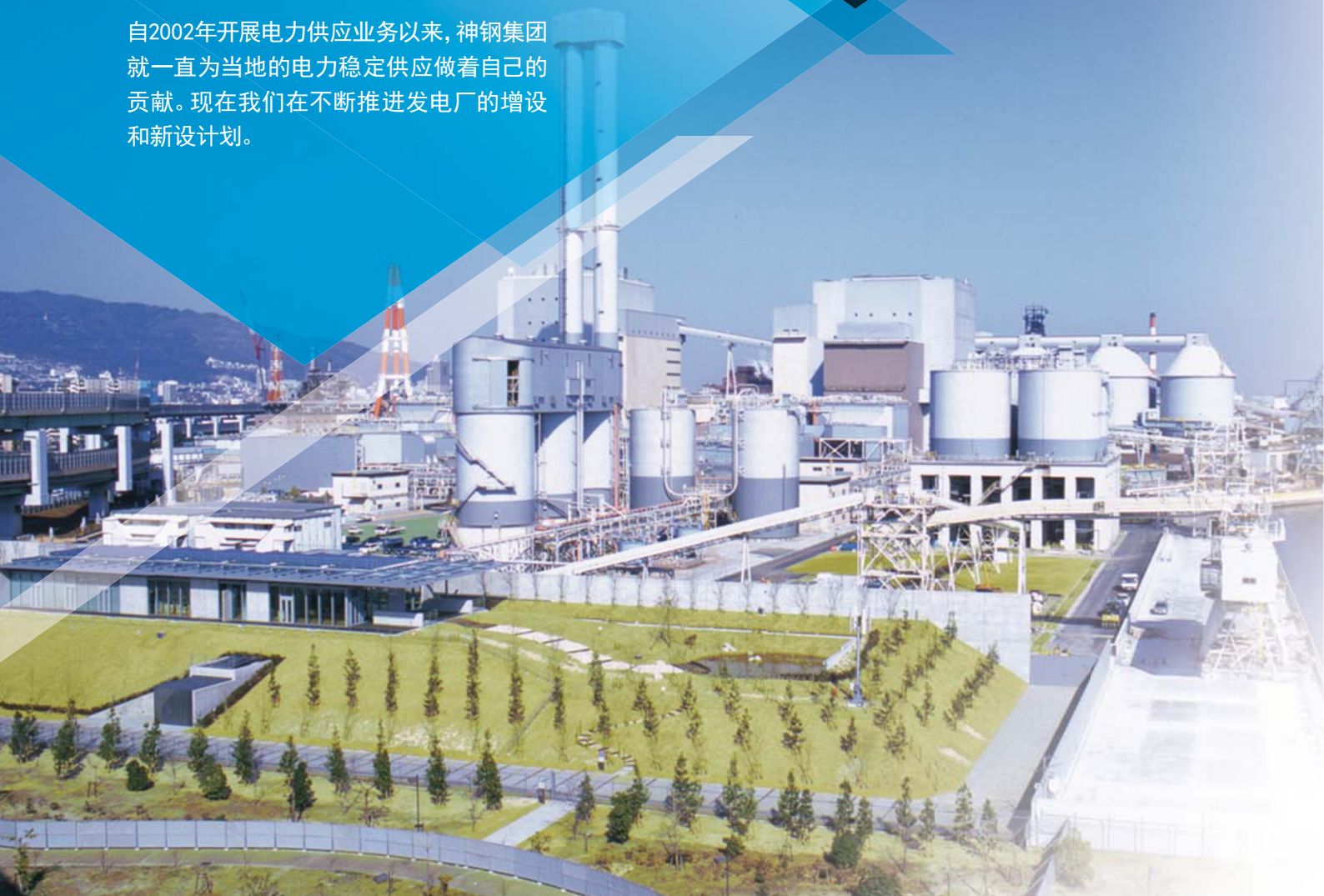

● 发电厂概要

发电厂名称	燃料	发电规模	发电方法	开始供电时间
神户发电所	煤炭	140万kW(70万kW×2)	微粉煤火力超临界压发电	1号机:2002年4月 2号机:2004年4月
真冈发电所(建设中)	城市天然气	124.8万kW级(62.4万kW×2)	天然气燃气轮机联合循环(GTCC)	1号机:预计2019年下半年 2号机:预计2020年上半年
(暂定名)神户制铁所火力发电所(规划中)	煤炭	130万kW(65万kW×2)	微粉煤火力超超临界压发电	1号机:预计2021年度 2号机:预计2022年度

拥有最先进的环保设备，可实现电力的稳定供应，为社会做贡献

神钢集团自2002年度开始在神户开展电力供应业务。在电力供应业务方面，是日本国内规模最大的电力供应企业，为当地的电力稳定供应做着自己的贡献。此外还计划在栃木县真冈市建设一座125万kW级的燃气火力发电厂，预定将在2019年至2020年之间完成。同时就在神户制铁所高炉原址增设一座130万kW煤炭火力发电厂一事，我们在获得当地居民的理解支持的同时，也在顺利推进这项工作。如果计划顺利推进，2022年的发电能力合计可达395万kW。

此外从2016年4月开始，为有效利用现有电力供应业务的经营资源，实施统筹运营，同时为进一步明确神钢集团的经营蓝图，集团将原先由神钢事业部在神户制铁所内运营的神户发电厂、由总公司各部门推进的栃木县真冈市及位于神户市的新电力项目进行了统一合并，由此新设了电力事业部。

2016~2020年度中期经营计划将倾注全力继续维持神户发电厂的稳定运转、确保收益稳定，同时切实推进栃木县真冈市和神户市的两大新电力项目的进展。

■ 神户发电所

1995年4月《电气事业法》修订后，神钢集团最大限度发挥神户制铁所现有基础设施以及炼铁业务领域的独有发电技术，建成了神钢神户发电所，并于2002年开始开展电力供应业务，所发电力全部供应关西电力株式会社。神户发电所是日本国内最大规模的电力批发供应企业，其发电规模可为神户市夏季用电高峰提供约70%的用电量。此外，由于发电所位于城区，因此配备了最高水准的环保设备。2016年4月，公司名称由神钢神户发电株式会社变更为带有集团品牌标志的Kobelco Power Kobe Inc.。

■ 神钢真冈发电所（建设中）

神钢集团计划在位于栃木县的真冈制造所毗连地建设一所125万kW级的发电厂。2014年9月已经与东京GAS株式会社签订电力供应合同，计划自2019年下半年实现1号机投产运营，现在正在建设中。2016年1月，作为特别用途公司（SPC），成立了Kobelco Power Moka Inc.，并于同年7月举行动工仪式。该发电厂使用东京GAS株式会社供应的城市天然气，利用最先进的天然气燃气轮机联合循环（GTCC）技术，实现日本国内最高效的发电。这是日本国内第一家真正的内陆型火力发电厂，通过电源的分散化分布，可以为巩固能源基础设施以及当地的发展做出贡献。

■（暂定名）神户制铁所火力发电所（规划中）

2017年神户制铁所的上游工序将停止运营，对此神钢集团计划将在高炉原址增设一所发电规模130万kW的发电厂。2015年3月已经与关西电力株式会社签订电力供给合同，为确保2021年度1号机按期投产运营，现在正在实施环评。该发电厂引进了最先进发电技术—超超临界压发电设备，同时还拥有与城市型发电厂相适应的最高水准的环保设备。

神钢集团电力供应业务的历史

● 进入电力批发供应业务领域

20世纪80年代后半期，日本政府逐渐放松行政管制，在电力领域，由于1995年4月修订了《电气事业法》，普通企业因此得以进入电力批发供应业务领域。当时，神钢集团在神户制铁所和加古川制铁所两处拥有约67万kW的自有发电设备，由于累积了约40年的发电厂操作技术和人才储备，所以从修订《电气事业法》舆论渐盛的1994年左右开始，集团就开始对如何开展长期稳定的电力供应业务进行了探讨。

在此过程中，1995年发生阪神淡路大地震，由于位于兵库县内，神钢集团遭受了超过1,000亿日元的严重损失。公司员工团结一致，努力开展震后重建，在地震2个月后就实现了高炉再次点火，重建效果明显。同时，又制定了炼铁厂生产设备的合理化和重新配置计划，并探讨开展新的业务内容，以扩大稳定收益，最大限度利用所拥有的经营资源。在此背景下，《电气事业法》的修订对神钢集团来说可谓“利好”，在1996年3月集团便决定进军电力批发供应业务领域。

同年8月参加由关西电力株式会社举行的第一次招标，于1997年1月同关西电力签订电力供应合同。在神钢集团参与投标的1996年度，日本全国共有6家电力公司发布电力批发招标，中标的总发电规模超过300万kW，其中神钢集团“神户发电所”的发电量规模最大。在接下来的1997年7月第二次投标中神钢集团再次中标，1号机和2号机合计发电规模达到140万kW，相当于神户市用电高峰所需约70%的用电量。

● 神户发电所的建设及开始运转

神户发电所位于神户制铁所西侧，规划占地面积约30万m²，约为神户制铁所的1/3，包括第1、第2高炉、原料场、烧结工厂原址，其理念是建成一个“都市型发电厂”，通过提高城市电力自给率、实现电力系统的多元化，为增强灾害应对能力的城市建设做出贡献，同时努力实现与发电厂周边环境的协调和共生，加强与当地社会的交流和共存。在经过环评和超过1000场的居民说明会和个别说明会后，于1999年3月开始动工建设。在经过机器进场、安装、试运行作业后，2002年4月1日，1号机投产运营，2004年4月1日，2号机投产运营，由此开始开展日本国内最大规模的电力供应业务。

其他

神钢以“产品制造”为基础，
开展丰富多彩的商务活动

神钢集团的商务活动遍及各个领域，集团通过“选择与集中”不断革新事业领域。不同技术和服务相互融合，以此创作出新的价值，这是神钢集团的个性。

神钢商事

神钢商事株式会社以“支持高附加值的产品制造”为理念，作为神钢集团的核心商社，设立钢铁、钢铁原料、非铁金属、机械·信息、焊接材料等五个专业业务部门，开展独具特色的业务活动。特别是在资源、信息机械、能源·环境等发展领域，更是作出了积极的努力。公司作为神钢集团全球化战略的先锋，在世界17个国家设立了业务运营基地。



神钢商事大阪本社大楼

神钢不动产

神钢不动产株式会社是神钢集团下属的综合生活相关业务的核心企业，主营“G-clef”品牌的公寓、独栋住宅的分售、租赁、中介、改装、公共设施运营管理、保险服务等事业，通过提供可信赖度高、稳定性强的商品、服务，为建设客户的居住设施和营造放心的居住环境做出贡献。



G-clef新神户Tower

神钢科研

株式会社神钢科研拥有材料、化学、机械、电子等各领域丰富的尖端专业技术，作为一家提供解决方案的提案型综合实验研究公司，神钢科研开展材料、建筑物等分析、实验、物理解析业务。此外，在靶材及半导体、FPD、太阳能发电领域等检查装置的制造、销售以及特殊材料的产品开发等方面，神钢科研还最大限度地发挥神钢集团内部的协作功能，开展“产品制造”。



氧化物半导体溅射靶材

公司名称	业务内容
Kobe Wing Stadium Co., Ltd	诺薇雅运动场馆的管理运营、停车场的管理运营、运动俱乐部的运营管理、园地的管理
株式会社国际健康开发中心大厦	写字楼的租赁·管理、建筑工程等的设计·施工·管理及承包、展馆·出租会议室等各种会场的经营、管理
Kobelco Systems Corporation	IT相关方案/服务的策划、设计、开发、运营及维护
Kobelco Personnel Co., Ltd.	人才派遣、人才中介、业务外包
Kobelco Business Support Co., Ltd.	办公相关服务、PR服务、旅游业、人事工资
Kobelco Financial Center Ltd.	金钱借贷、出纳、债权买卖等金融业务
Japan Superconductor Technology, Inc.	超导线材的制造和销售、超导磁铁系统的制造和销售、超导应用系统的制造和销售
Shinko Care Life Co., Ltd.	营利性养老院的企划和运营、家庭看护服务的企划和运营
神钢机器工业株式会社	高压气体容器等冲压加工产品、制罐产品的制造和销售
KOBELCO Career Development Co., Ltd.	人材培养咨询、教育研修的实施、教材的编制和销售
Shinko Lease Co., Ltd.	产业机器、事务机器、其他动产的租赁和分期付款销售
Shinko Research Co., Ltd.	专利·技术信息等检索、产业·市场·技术等调查、技术信息买卖的中介·登记、技术宣传等

CSR推进体制

● 推进体制流程图

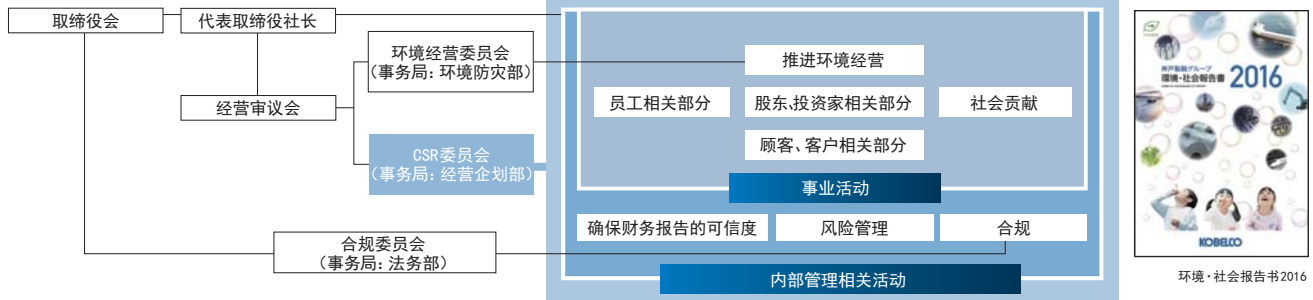

神钢集团于2006年设立“CSR委员会”，负责制定集团CSR相关的基本方针，统筹相关活动。此外，还设立了取缔役会咨询机构“合规委员会”，负责重要事项的相关审议、提案以及对工作进程的确认等。CSR委员会对所有CSR的相关活动进行总结，编写发行《神钢集团 环境·社会报告书》。

强化和充实公司治理

要推进由不同部门融合而成的多元化复合经营，取缔役会在充分讨论的基础上，做出适当的决议的同时，还应对业务执行进行灵活的监督。为此，神钢集团认为监督和执行两项业务不能完全分离。

取缔役会除了会长、社长外，原则上统管总公司各部门、各业务领域以及技术开发部门的业务执行取缔役也均为取缔役会成员，此外，还设立了数名社外取缔役，力求能够反映公司外部的公正中立立场和股东的观点。

另外，在机构设置方面，公司设立了监查等委员会，监查等委员会行使监督职能的同时，还在取缔役会拥有决议权。

取缔役会给予社长及其他业务执行责任人一定权限，设置执行役員以辅佐业务执行，从而形成一种能够实施委任经营，并迅速做出经营判断的体制。

此外，集团还设立了由只有独立社外取缔役参加的独立社外取缔役会议，听取对经营层人选及报酬的客观意见，同时也可为其他业务执行提供相关信息。

通过上述体制，神钢集团将努力加强监督功能，加快经营决策的确立，并实现两者的兼顾。

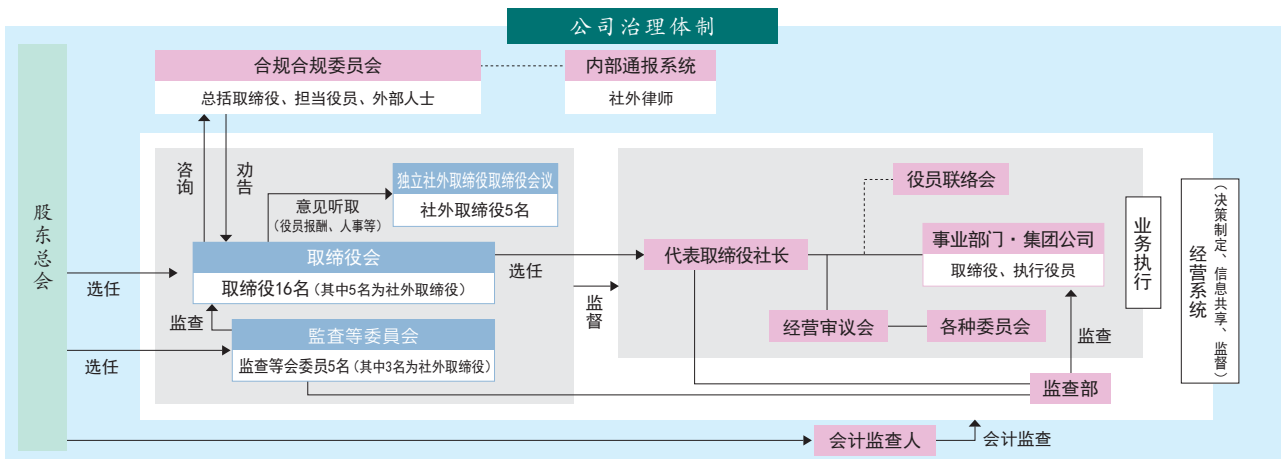

彻底贯彻、推进合规体制

神户制钢设置了“合规委员会”作为取缔役会的咨询机构。在2名公司内部委员的基础上，还从公司外部聘请了5名具有公正中立立场的委员，外部委员人数超半数，该委员会主要负责合规体制活动计划的制定、进展状况的确认以及对向“内部通报系统”通报事宜的审议等。

此外，神户制钢还设置了“全公司合规总括取缔役”、“全公司合规担当役員”以及专业部门“法务部合规统括室”，与各事业领域负责策划管理工作的部门以及各部门的“合规负责人”进行合作，努力推进合规体制的顺利进行。

● 合规体制

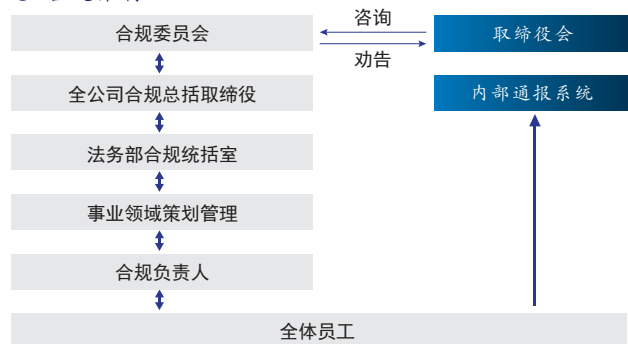

环境经营方针

以三大蓝图为基础开展环境经营业务
以此打造“环保先进型企业集团”

神钢集团认为，把一个孕育所有生物的更健康的地球环境留给下一代是我们的使命，因此我们制定了环境经营的基本方针和六大实施项目，在事业运营的方方面面努力推进环境经营活动，以求保护环境。神钢集团内部还设立了环境经营委员会，负责对六大实施项目进行探讨并提出建议，力争通过由集团内部所有员工参与的环境经营事业，来实现“环保先进型企业集团”这一目标。

● 环境经营基本方针

神钢集团作为一家环保先进型企业集团，
在经营活动中注重以下三个方面：

VISION 1 在生产活动中融入环保理念

VISION 2 通过产品、技术、服务为环保做贡献

VISION 3 实现与社会的共生与协调

以此来承担社会责任，提高环保能力，提升企业价值。



通过集团环境经营的实际行动来进一步提升企业价值
(提高企业环保能力)

● 集团环境经营推进体制

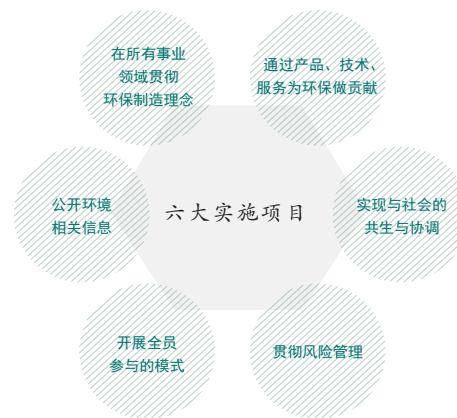
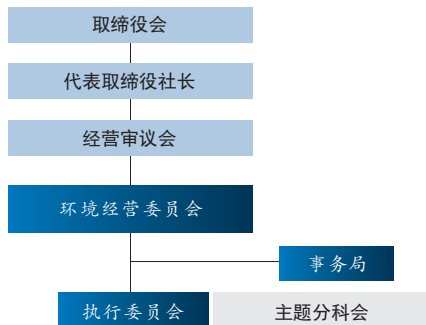

神钢绿色计划

神钢集团在环境保护方面也力争实现与社会的共生与协调，从2013年度开始在整个集团内部推行“神钢绿色计划(KOBELCO GREEN PROJECT)”，并开展了一系列环保活动，举办了旨在培养孩子环保意识的“KOBELCO森林童话大奖”和集团员工积极参与的“森林整備活动”等。

● 森林整備活动

神钢集团自2011年秋天开始由公司员工志愿者实施“森林整備活动”。该活动在兵库县内KOBELCO森林(三木市)和ECOWAY森林(神戸市灘区)2处地方开展。此外，自2014年度开始，茨木工厂在大阪府茨木市钱原地区开展了闲置森林以及农地保护活动。

截至目前共有超过2,000名员工参与疏林、砍伐、树下除草等工作。持续开展森林整備活动让阳光照入森林，森林由此逐渐恢复原有的生机。



在KOBELCO森林开展森林整備活动



在茨木市钱原地区开展的闲置森林以及农地保护活动

● KOBELCO森林童话大奖

“KOBELCO森林童话大奖”自2013年开始举办，主要面向小学、初中、高中学生征集以森林或与森林相关的大自然为主题的童话，获得金奖的作品将由专业插图作家绘成图画书，在开展环境教育时使用。在2015年度举办的第3届比赛中，共收到了574件作品，获得金奖的2件作品被绘成图画书，向兵库县内的所有的小学、初中、高中以及特别支援学校、公立图书馆等赠送了约1,800套。



图画书赠送仪式
(兵库县立图书馆)



左：小学组 金奖

“森林的魔法服装”

右：初中高中组 金奖

“森林银行小山支行”

※以上为神钢集团在日本国内的方针及事例。

通过体育运动为社会做贡献



通过橄榄球运动为社会做贡献，这是神钢集团开展的特色活动。除了对旨在普及和推广橄榄球运动、拓宽运动内涵、扩大参与人群的高中橄榄球比赛提供支援外，神户制钢橄榄球俱乐部还通过与当地社会的交流，开展一系列丰富多彩的体育运动支援活动等，培育新生代选手，坚持开展独具特色的活动。下面为大家介绍一下神钢集团通过体育运动为社会做贡献的一部分内容。

神户制钢橄榄球俱乐部“Kobelco Steelers”拥有88年历史

神户制钢橄榄球俱乐部创立于1928年，1931年获得神钢集团公认，其目的是加强员工团结、提高员工士气，围绕该目的，俱乐部开展了一系列活动，其水平也得以提升。在1935年举办的第五届神户实业团橄榄球联盟比赛中首次称霸，第二年蝉联冠军。

在88年历史中，神户制钢橄榄球俱乐部在1989-1995年间获得日本橄榄球比赛7连胜，迎来了黄金时期。1988年开始球队被命名为“Steelers”，在2003年第一届日本橄榄球顶级联赛中以“神户制钢 Kobelco Steelers”的名称参赛，并于当年荣获该联赛首届冠军。神户制钢橄榄球俱乐部积极开展社会贡献活动，特别在振兴日本橄榄球事业以及拓宽运动内涵方面做出了努力，同时继续活跃在日本橄榄球比赛的最前线。



1995年1月8日获得7连胜颁奖仪式后的纪念照

特别赞助高中橄榄球比赛

神钢集团对“KOBELCO杯”橄榄球比赛(全国高中联队橄榄球大赛)给予了特别赞助。该比赛设有“17岁以下组”和“18岁以下组”，前者从橄榄球实力强劲的名校中选拔，未来可能入选国家队，后者则由那些因为俱乐部人员不足无法单独参赛的选手构成，2015年该项赛事已经举办了11届。在冬天举行的花园大会决赛前，该项比赛作为橄榄球比赛的“另一个花园大赛”，从“18岁以下组”队员中选拔

的参赛选手分成两组，举行东西对抗赛。

此外，从2011年开始又组建了“女子队”。神钢集团将着眼于2019年首次在亚洲举办的橄榄球世界杯日本大赛和2020年的东京奥运会，对男女队员橄榄球水平的提升继续给予支援。



2015年举办的“KOBELCO杯”橄榄球比赛



橄榄球教室的情景

队员参加小学生橄榄球教室训练

2016年6月12日，在神户综合运动公园世界大学生运动会纪念体育场上，在训练赛前举行的“小学生橄榄球教室”活动中，有5名队员参与。此次橄榄球教室共有60名神户市内小学生参加，在进行过人及躲避对方的练习后，举行了比赛。练习结束后，还设置了提问环节，队员们对孩子们提出的问题给予了认真解答，最后举行了签名会。此次橄榄球教室活动自始至终气氛融洽，在两个半小时后落下帷幕。



橄榄球教室的情景

向日本脊髓基金募捐活动

神户制钢橄榄球俱乐部于2015年11月2日向NPO法人“日本脊髓基金”捐赠了226,502日元，这部分捐款来自于在上赛季比赛会场实施的募捐活动中募得的捐款以及2015年5月3日举行的“2015年神钢橄榄球节”的部分收益金。作为身体接触性运动，在橄榄球比赛中很容易造成脊髓损伤，神户制钢橄榄球俱乐部从13年前就开始为该基金募捐，今后募捐活动还将持续下去。



和“日本脊髓基金”的工作人员在一起

为员工营造良好的工作环境

神户制钢尊重公司员工的人格、个性和多样性，为创造充满活力、富有魅力的工作环境，采用各种灵活机动的人事制度和人才培养政策，以此帮助员工实现事业和家庭的兼顾，并积极促进女性在工作中发挥作用。此外，为实现神钢集团的企业理念——充分发挥员工聪明才智，尊重集团和谐精神，神户制钢正和集团各企业通过各种不同形式加强相互间的团结协作。

● 工作方式变革

神钢集团在2016~2020年度新中期经营计划中提出了“收益稳定”和“持续增长”的目标，为此确保拥有一个能够灵活应对集团所处事业环境和社会变化的稳定的优秀人才队伍是必不可少的。每位员工的背景不同，充分发挥每位员工的能力，营造一个充满活力和魅力的职场环境是非常重要的，基于此我们从2016年开始推行工作方式的变革。

在工作方式变革活动中，为推进人才多样性，实现工作、生活的平衡，集团实施了“提高年假实休率”，“缩短加班时间”的措施，并为此推行了工作方式变革、就业规则变革、业务变革三大改革。

工作方式变革

将神钢集团的会议模式和邮件模式改革为“KOBELCO流会议”、“KOBELCO流邮件”，并在全公司、集团公司推广，并长期确定下来

就业规则变革

原则上禁止19时以后加班

业务变革

从根本上改善业务流程

人才多样化的推进

● 人才多样化的推进

神户制钢充分认识到，使那些拥有不同背景和不同价值观的员工在工作中充分发挥自己的能力，对提高组织整体的成长力，开展富有活力的业务活动至关重要，为此集团将人才多样化定位为一个重要的经营课题。2014年10月，集团设立人才多样化推进室，从促进女性施展才能入手开始推进该项工作，在此方针下，开展了诸如提高女性员工录用比例，帮助员工实现育儿和护理的兼顾等帮助员工继续就业或在职场中更加活跃的一系列措施。



上述措施备受好评，2016年3月神钢集团首次入选“NADESHIKO 品牌”阵营。该称号主要授予那些在促进女性职场活跃方面成绩优秀的上市企业，在符合条件的3,500家公司中，根据女性活跃程度、财务指标等选出了包括神钢集团在内的45家公司。

● 措施内容

在促进女性职场活跃的具体措施中，神钢集团提出了女性录用比例的数值目标，即应届毕业女性综合职位的录用比例为：事务类30%、技术类10%，应届毕业女性基础干部岗技能类的录用比例为10%，开展了更为积极的人才招聘活动。此外，为帮助综合岗位上的年轻女性员工将来崭露头角，还对其实施特别的职业规划。此外还设立了配偶工作调动的休职制度、因结婚、育儿、护理、配偶工作调动等原因而实施的退职再雇佣制度，开设了人才多样化推进的专用网站，召开女性员工交流会等一系列措施。



推行人才多样化和女性施展才能的主要制度和措施

- 职业经历延续休职制度（配偶工作调动等实施的休职制度）
- 再雇佣入职制度（结婚、育儿、护理等原因而实施的退职再雇佣制度）
- 育儿休职中早日回归工作岗位的支援制度（最大60万日元）
- 开设人才多样化支援网站
- 尽快激发员工潜能的支援政策（年轻女性员工的职业规划）
- 职业导师制度/削减总的实际工作时间、提高年假实休率
- 举办女性员工交流会/实施高级岗位人才多样化研修活动

● 员工状况

（截至2016年3月31日）

	男性	女性	总计
员工人数	10,090	743	10,833
管理岗	1,718	26	1,744
综合岗	1,839	119	1,958
基干岗	6,234	549	6,783
医务岗	0	15	15
委托·借调	299	34	333
录用人数	597	47	644
应届毕业	363	26	389
社会招聘	234	21	255
持续工作年数	17.3年	16.9年	17.3年

※录用人数为2015年的实际业绩

● 外国籍员工数 男性：47名 女性：11名 合计58名（截至2016年3月31日）

● 残疾人雇佣率 2.31%（2015年）

实现工作和生活的兼顾

神户制钢的工作生活两者兼顾支援政策始于2005~2008年度实施的第一次行动计划。第一次行动计划延长了育儿休假时间(直到子女满3周岁为止),完善了育儿特别休假制度,2006年加古川制铁所在钢铁行业率先完善了24小时保育体制。第二次行动计划(2009~2011年度)新设了在家工作日制度,第三次行动计划(2012~2014年度)完善了子女看护、家属护理的带薪休假制度等,使得员工在育儿、护理等方面享受的待遇超过法律规定。上述措施备受好评,2012年和2015年获得下一代培养认定标志(昵称“KURUMIN”)。

今后,集团将以“工作生活两者兼顾”和“人才多样化推进”为两大手段,除女性员工外,为了让男性员工也积极参与到育儿工作中、实现事业和家庭的兼顾,神户制钢在宣传公司相关制度和利用方法的同时,还将积极培育能够充分发挥制度优越性的职场氛围。



主要育儿、护理支援制度和措施

- 延长育儿休假时间(直到子女满3周岁为止)
- 育儿期间工作时间等特别关照期限的延长(直到子女小学入学为止)
- 在家工作日制度(每月4天,延长至怀孕、护理、直到子女小学入学为止)
- 延长护理时间(最长可延长至3年)
- 育儿特别休假(每年5天,直到子女满3周岁为止)
- 子女看护、家属护理的带薪休假
- 发布工作育儿两者兼顾支援手册
- 提供育儿、护理援助服务
- 对于自选福利计划制度中的育儿内容给予返点优惠

		2013年度	2014年度	2015年度
获得育儿休业资格人数(人)	男性	0	1	5
	女性	24	21	20
育儿特别休假获得比例*(%)	男性	22.3	28.4	36.4
	女性	41.2	58.1	69.6

*该年度获得休假的人数÷有未满3岁子女抚养责任的人数×100

防止骚扰的举措

神户制钢对性骚扰以及职权骚扰等职场中的骚扰行为采取零容忍的态度。一旦发生类似问题,将做出迅速、坚决的处置。集团在“企业伦理纲领”中制定了与骚扰相关的方针和行动基准,同时还面向管理层和监督层开展了以防止骚扰为主题的在线学习和教育研修活动,努力建设一个不易引发骚扰行为的职场环境。



性骚扰防止手册

安全卫生管理

神户制钢连续两年被授予经济产业省和东京证券交易所共同选定的“健康经营品牌”。“健康经营品牌”是被定位为日本复兴战略的“国民健康寿命延长”的举措之一,主要授予那些将员工健康管理纳入经营角度,并进行战略布局的企业。



神户制钢将“关心员工健康,发挥每个员工的作用”作为健康经营方针,在“安全、卫生、健康为事业经营的基础,应优先于所有其他事业活动”理念的指导下,集团不断推进健康管理,充分认识到“疾病的早期发现·早期治疗”、“生活习惯的改善(预防)”非常重要,在此基础上从“身”“心”两方面充实健康管理体制,进一步强化“预防”活动的开展。

人才培养

神户制钢以培养公司员工对工作的自豪感和成就感为人才培养的目标。为实现这一目标,每一位公司员工都应该拥有具体的目标,每天都要不断成长。公司全方位支持员工通过不懈的自我钻研实现个人成长。

此外,神钢集团努力使每位员工共享丰富多彩的价值观念,让他们在每天的工作中充满自豪感和积极性。为此,神钢集团明确了如下集团人才必备素质,不断推进人才培养工作的进展。

神钢人应具备的素质

“我们每一天都在努力成长为有益于神钢的人,为正在走向世界的KOBELCO构筑信赖关系。”

诚实... 实事求是,凡事以诚为本的人才

协作... 表达自己的想法,接受他人意见,互相切磋、开展工作的人才

变革... 不安于现状,任何时候都勇于挑战、推陈出新的人才

(1) 贯彻相关职业病的预防对策

(2) 疾病的早期发现和早期治疗

①由公司全额承担“1日全套体检”费用(神钢医学检查50)

②高风险肥胖症(代谢综合症)的早期治疗

(高风险肥胖症与“脑、心脏疾病”“新生物”等疾病的发病之间存在着极高的因果关系,要及早治疗)

③充实癌症体检(健康保险全额承担)

④充实专业咨询诊疗体制(精神疾患的预防措施)

(3) 生活习惯改善方面的措施(预防对策以及健康意识的提升)

罹患高风险肥胖症(代谢综合症)的原因有饮食、饮酒、运动等生活习惯,而这些生活习惯因人而异,一个人要单独改变、完善生活习惯是非常困难的,鉴于此,集团实施“健康挑战活动”,在一定时间内开展“运动”、“禁烟”、“减量”等,对完成目标的员工给予褒奖。

通过橄榄球为社会做贡献是神钢集团特有的社会贡献活动，除此之外，每一处事业所都作为当地社会的一员，持续开展了一系列社会贡献活动。下面就支持培养新生代力量、与当地社会开展交流、实施清扫活动、与当地共同开展环保活动等神钢集团为当地社会所做贡献的一系列活动做简单汇报。

为培养新生代力量提供支援

神钢集团自2006年开始持续开展一系列活动，对承担着社会未来的孩子们的成长提供支援。

建立神钢地域社会贡献基金

● 为当地孩子提供支援的活动，已举办10周年

神户制钢在迎来创业100周年之际于2006年设立了“神钢地域社会贡献基金”，到2015年该支援活动已举办10周年，活动以承担着社会未来重任的孩子们为对象，18家事业所(包括集团公司)通过所在地区的设施及团体向孩子们赠送了玩具和教材。



西条工厂“向警护支援团体赠送交通安全警示牌和引导棒”



真冈制造所“向小学赠送学习用实物投影机”



高砂制作所“向育儿支援中心赠送气球等”



神钢造机“向托儿所赠送大型玩具”

与当地社会开展交流

各地的事务所作为当地社会的一员，开展了一系列地域交流活动和社会贡献活动。很多活动已经作为当地社会的例行活动固定下来，每年有很多客人参加。

加古川制铁所 兵库县

● 约8万人参加的
“第25届神钢加古川节”

作为当地的例行活动，“神钢加古川节”于2015年10月25日举行，本届活动的主题为“共同参与、互相联系、展现笑容”。

会场设在加古川制铁所厂区内或者附近的体育场、棒球场、体育馆等设施，活动内容丰富多彩，有平日难得一见的热轧工厂、厚板工厂参观、围棋比赛、炼铁体验活动、游戏中心及战队展览、橄榄球教室等，非常充实。



厚板工厂参观

藤泽事业所 神奈川县

● 当地例行活动“神钢祭”
连续举办43年

“神钢祭”是作为盂兰盆舞会的形式于1973年创办的，目的是加强员工之间的联系，并对当地社会表示感谢，现在已经完全融入到当地社会之中。第43届“神钢祭”于2015年8月5日举行，共有当地居民、客户、员工及其家属约1500人参加。

活动当天，有歌曲节目、模仿秀、街头表演等舞台表演活动，还有抽奖、花苗发放等环节，其中街头表演博得孩子们的好评。



舞台表演情景

神钢建机株式会社 广岛县

● “第四届神钢建机感谢节”
邀请当地居民参加

2015年9月6日，在五市工厂举行了“神钢建机感谢节”，共有员工及其家属、当地居民约1200人参加。该活动于2012年5月开始举办，其目的是对员工及其家属进行慰问，2014年开始邀请当地居民参加，以充实活动内容。在今年的活动中，五市工厂附近的“广岛Nagisa中学、高中管弦乐队”演奏、神乐歌舞表演、儿童园地的挖掘机试乘等活动备受好评。



员工组建的神钢乐队的演奏情景

儿童体验学习

通过举办自然学习教室和手工制造教室，为孩子们成长提供支援。

滩滨科学广场 兵库县

- 在地域交流设施开展丰富多彩的体验学习活动

滩滨科学广场经常举办群落生境观察、自然手工制作、植物、昆虫标本鉴赏等自然教室活动，在暑假期间还会举办多次工作教室和实验教室活动，这些理科类的自然研究方法备受人们欢迎。此外，还举办公厂参观等中小学校外实习活动，除了神户市当地的学校外，全国各地的许多学校也都参加该活动。



自然教室的作品



工厂参观的事前说明

海外的社会贡献活动

执行全球化战略的神钢集团在其海外事业所，尊重当地的文化和习俗，同时作为当地国家和地区的一员，努力为当地社会做贡献。

Midrex Technologies, Inc. 美国

- 为在孤儿院生活的孩子们提供援助

为帮助生活在北卡罗来纳州孤儿院的孩子们，公司除了向该设施提供捐助外，还邀请孩子们观看棒球比赛，给孩子赠送圣诞礼物等。

- 为患病儿童策划圆梦活动

通过志愿者团体“美国儿童许愿基金会(Make A Wish)”，为那些罹患重病的孩子策划圆梦活动。2015年，共为超过260名儿童达成心愿。

Kobelco & Materials Copper Tube(Thailand) Co.,Ltd. 泰国

- 为更多地区的孩子们提供援助

Kobelco & Materials Copper Tube(Thailand) Co.,Ltd. 为让更多的孩子享受援助，也为那些离工厂稍远地区的孩子们开展援助活动。约20名员工访问学校，加强与附近居民的交流，共同参与游戏，演奏乐器，孩子们表演舞蹈以示感谢。此外，还向孩子们赠送了点心和文具，并和当地居民一起享用赈济聚餐。



第一次访问的学校的孩子们

Kobe CH Wire(Thailand) Co.,Ltd. 泰国

- 为需要帮助的学校和孩子们提供援助

以Kobe CH Wire(Thailand) Co.,Ltd.(以下简称“KCH”)福利厚生委员会为主导的有志员工每年一次将向公司内外募捐来的体育用品、文具、捐款等捐赠给位于郊区的学校。该活动是以2009年公司成立10周年为契机由员工自发发起的。

KCH公司的志愿者活动目的是帮助那些生活条件匮乏的泰国孩子能够健康成长。被定为捐助对象的学校是由福利厚生委员会成员在网络上查找相关信息，并实地考察后选定的。此外，确定捐赠对象后，员工还会到当地实地访问，以加深与学校方面和监护人之间的交流。



收到礼物的孩子们

Kobe Precision Technology Sdn. Bhd. 马来西亚

- 举办活动，让孩子们充满活力

Kobe Precision Technology Sdn. Bhd. 为那些在所在地檳城综合医院儿科住院的孩子们赠送玩具。在医院内，该活动同庆祝伊斯兰教禁食后的开斋节同期举行。

15名员工以志愿者身份参与该活动，通过该活动，不仅是住院治疗的孩子们，就连孩子的监护人都都充满活力。

此外，有5名员工志愿者访问位于檳城峇六拜(Bayan Lepas)的孤儿院，向孩子们赠送了电饭锅和冰箱等物品。



收到礼物的孩子们

在激荡的历史变迁中，
神户集团见证并亲历着明治、大正、昭和、平成……

● 从创立至战争结束间的历程

1905年(明治38年)9月，铃木商店收购了位于神户、胁浜的小林制钢所，由此创立了神户制钢所。当初的神户制钢所是一家铸锻钢工厂，主要制造手推车轮和锚。

神户制钢作为钢铁工厂站稳脚跟是在1926年(大正15年)开始生产线材之后。1933年(昭和8年)第二线材工厂建成，神户制钢与八幡制铁所的线材市场占有率高达55%。

然而，由于“九·一八”事变、中日战争和太平洋战争接踵而至，工厂沦为军需工厂，被迫从事兵器生产。从1945年(昭和20年)开始，工厂在接二连三的轰炸中遭到巨大破坏，在伤痕累累中迎来了战争的结束。

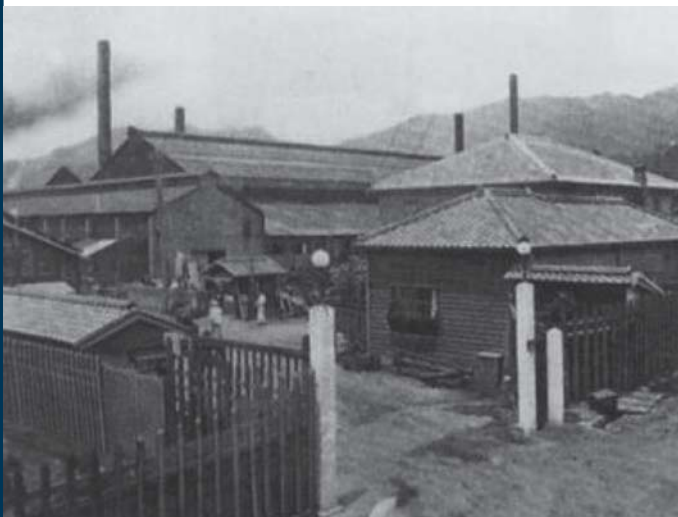

● 从战后复兴到夯实事业基础

1949年(昭和24年)，神户制钢在战后混乱期开始致力于钛研究，最终确立了钛工业化先驱者的地位。1953年(昭和28年)，神户制钢新设高砂工厂，制造曲柄轴等船舶用铸锻钢品、水泥生产设备、化学工业用空气分离装置以及压力容器等，成为机械行业的一大重镇。

早在战时，神户制钢就制造出了日本国内最早的高级焊接棒。1956年(昭和31年)日本船舶建造量跃居世界第一，“神钢焊接棒”功不可没，它为日本造船业做出了巨大贡献。1959年(昭和34年)，滩浜工厂一号高炉开炉，建立钢铁联合企业的夙愿终于得以实现。此外，神钢集团也是日本企业中最先在海外建厂的企业。1962年(昭和37年)，神户制钢在原东巴基斯坦、现在的孟加拉国建成了日本企业中最先的一座肥料厂。

随后，日本经济迎来了高速增长期，加快了社会资本的重新配置，在高层建筑中使用钢筋混凝土，在铁道车辆上使用铝材，在国土开发中使用工程机械，正是在这一时期，神钢集团打下了金属与机械复合经营的基础。而要满足经济增长的旺盛需求，在国际竞争中取得胜利，就需要建立拥有大型高炉设备的临海炼铁厂，以实现批量生产。1966年(昭和41年)，神钢集团开始着手建设加古川制铁所，它建有三座大型高炉，拥有最先进的设备，终于实现了进军中厚板、薄板等钢板市场的夙愿。

● 复合经营与国际化

1961年(昭和36年)，主营焊接棒事业的藤泽工厂和茨木工厂接连在临近消费区的地址开设。1967年(昭和42年)，神钢集团又投产了以空调、冰箱、供水和热水设备用铜管为主营事业的秦野工厂。随着空调的普及，钢管的生产量也随之不断增加。

1979年(昭和54年)，卡塔尔制铁所建成投产，将钢铁和机械复合经营的真正价值发挥到了极致。以前的工厂设备建设都是以机械部门为中心的，而卡塔尔制铁所还发挥着对钢铁部门进行作业指导的功能，它作为一个能够发挥本公司特有的复合经营优势的项目，得到了国际社会的高度评价。

1981年(昭和56年)，神钢集团开始着手建设主营铝材的真冈制造所，真冈制造所最终发展成为东亚最大的铝材压延工厂，主要生产汽车车体用材、铝罐用材、硬盘用基板材料等等。1987年(昭和62年)位于神户市西神的综合技术研究所一期工程竣工，研究开发体制得以完善。

● 地震灾后重建与集团创立100周年

1995年(平成7年)1月，发生了阪神淡路大地震。位于神户的神户制钢总公司受灾严重，神户制铁所的高炉等生产设备被迫停产。加古川制铁所的3台用来装卸原料的装卸机倒塌，两名工人丧生，损失高达1020亿日元，集团迎来了最严峻的紧急事态。此后，神钢集团全体员工上下一心，努力进行重建工作，在其他钢铁企业的支援下，于震后约2个半月，实现了神户制铁所三号高炉的再次开炉。在此过程中，由于日本政府放宽了限制，使得一般企业也能进入电力事业，2004年(平成16年)，日本国内最大规模的供电企业——神钢神户发电厂完工，发电规模达到140万kW。

神钢集团虽历经艰辛万苦，面对重重困难，但经过艰苦奋斗，努力开拓新时代，终于在2005年(平成17年)9月迎来了100周年华诞。2006年(平成18年)我们制定了集团的统一商标“KOBELCO”。神钢以“集团实现全球增长”为理念，向着下一个100年迈出了坚实的步伐。

● 努力构筑材料、机械、电力 三大支柱产业的牢固事业体制

自2016年(平成28年)4月开始，神钢集团将进一步深化以材料类事业、机械类事业、电力事业为三大支柱的发展战略，并开始致力于构筑新的经营蓝图KOBELCO VISION “G+(G PLUS)”，以确立坚实的事业体制。我们会将经营资源集中到运输机械的轻量化、能源、基础设施等在中长期内不断扩张的成长领域，提升神钢集团独有的附加价值，发挥集团的竞争优势，在实现事业的扩大和发展的同时，努力为社会做出贡献。

- 1905 创立神户制钢所，隶属合名会社铃木商店
- 1911 成立株式会社神户制钢所
- 1914 铸锻钢厂1,200吨压力机开始运转
开启空气压缩机研发工作，第二年进入制造阶段(日本首台空气压缩机/8月)
- 1926 建成日本第一台综合水泥成套设备
- 1927 铃木商店倒闭
- 1930 完成日本第一台电动挖土机线材的日本全国市场份额达到30%
- 1933 制作7,600马力柴油发动机(世界最大)
- 1937 公司股票在东京、大阪、神户证券市场上市
- 1939 长府工厂开始生产铝材
- 1941 开始生产钢琴用线材(日本最早)
- 1946 成立太平商事株式会社(现在的神钢商事株式会社)
- 1949 开始开展金属钛的研究
- 1950 新建氧气工厂，正式开始日本最早的吹氧炼钢
- 1951 开始制造金属钛
- 1957 横滨工厂一期工程动工，建成日本最大的钛溶解炉，实现钛的工业化生产
- 1959 滩滨第1高炉开炉，建成铁钢全套生产线
- 1960 成立中央研究所
开设纽约事务所
- 1962 建成东巴基斯坦肥料厂(日本最大的成套设备出口)
- 1964 羽田线的单轨铁路铝制车辆上使用耐腐蚀铝合金
- 1970 新建加古川制铁所
新建构造研究所
- 1975 冲绳国际海洋博览会会场，新交通系统“海洋博KRT”开始运行
- 1977 承接新交通系统Port Island线建设工程
- 1979 开发6个自由度关节型焊接机器人ARCMAN
制定国际统一商标“KOBELCO”
- 1982 开发世界最大级别的履带式起重机
“P&H KOBELCO 5650”
- 1983 完成世界最大的2,000°C级各向同性加压装置(HIP)
完成超合金粉末制造设备
- 1985 新设生物研究所
成功制造世界最大直径60mm线材
- 1986 开设北京事务所
- 1987 潜水调查船“深海6,500”采用钛合金耐压球壳
- 1988 成立美国统筹公司(Kobe Steel USA Inc.)
- 1989 神钢橄榄球队在全日本社会人大赛和日本锦标赛上首次夺冠
设立承担生物学研究的筑波研究所
- 1990 接受订单，生产世界最高温度(3,000°C)HIP装置和世界最高压力(10,000个气压)HIP装置各1台

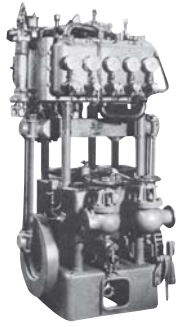

日本第一台国产高压压缩机

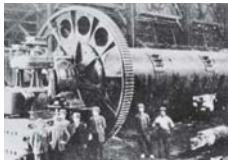

1923年的水泥成套设备



加古川制铁所



在日本锦标赛中首次夺冠的橄榄球队

- 1991 开始参与管理型公寓事业
- 1992 公司股票在伦敦证券交易所上市
- 1994 开发出世界最高水平的超导磁体



阪神淡路大地震灾区景象

- 1995 阪神淡路大地震中遭受总额1,020亿日元的损失
- 1996 开始IPP(供电事业)参与神户东部新都心建设事业



700系N020MI希望号新干线

- 1998 抗振防噪铝挤压“DAMP-SHAPE®”用于700系N020MI希望号新干线
- 2002 开发环保型无铬敷层钢板
神钢神户发电所1号机开始营业运转
从神户市承接神户机场天桥工程和Port Liner延长工程

- 2004 神钢神户发电所2号机开始营业运转，形成两机合计供电140万kW的供电系统
- 2005 神钢集团创立100周年
- 2006 制定了集团统一商标“KOBELCO”
制定了集团的“企业理念”

- 2008 改质褐炭(UBC)，大型试验设备在印度尼西亚的南加里曼丹竣工投产
- 2009 在神钢建机的全力帮助下，四川大地震中倒塌的中国四川省小学实现重建，命名为“庆兴神钢小学”
- 2010 美国明尼苏达州采用了ITmk3®工序，最早开始使用商业设备生产铁粒

- 废除公司制，导入事业领域制度
发布公司中长期经营蓝图
KOBELCO VISION“G”(神钢蓝图“G”)
- 2011 在中国上海市成立在华总公司
“神钢投资有限公司”(投资性公司)

- 2012 神钢建机五门市工厂以及全球工程技术中心(GEC)完工(5月)
- 2013 神户总公司搬迁到HAT神户(中央区胁浜町海岸通)，新大楼竣工(3月)
制定2013~2015年度神钢集团中期经营计划(5月)

- 2014 在中国成立从事汽车用铝板材制造和销售的公司“神钢汽车铝材(天津)有限公司”(1月)
在中国成立从事制造和销售汽车用冷轧高张力钢板的合资公司“鞍钢神钢冷轧高强汽车钢板有限公司”(8月)



神户总公司

- 2015 神钢真冈发电所建设规划入选内阁官房“民间促进国土强化措施事例集”(6月)
船舶用铸锻钢制高强度中间轴
在世界上首次被国际规格所采用(8月)
- 2016 连续两年入选“健康经营品牌”(1月)

- 在泰国成立线材压延、销售公司
“Kobelco Millcon Steel Co., Ltd.”(2月)
首次入选“NADESHIKO 品牌”(3月)
神钢建机株式会社与神钢起重机株式会社实现经营整合(合并)(4月)
新设电力事业部门(4月)
制定2016~2020年度神钢集团中期经营计划(4月)
在美国成立汽车铝挤压·加工品的制造·销售公司
“Kobelco Aluminum Products & Extrusions Inc.”(5月)

神钢集团在中国



神钢集团于20世纪80年代开始涉足中国业务,已在上海、江苏、浙江、四川等地建立了37家主要基地,事业范围涉及钢铁、焊材、铝铜、工程机械、综合商社等多个领域。2011年神钢在华统筹公司——神钢投资有限公司在上海开设,与活跃在中国的神钢企业一起为进一步发展在华业务而努力。

北京市

- 北京神狮神钢压缩机有限公司 P54
- 北京东方神通专业培训有限公司 P59

河北省

- 唐山神钢焊接材料有限公司 P52

山东省

- 青岛神钢焊接材料有限公司 P53
- 神钢产机系统工程(青岛)有限公司 P55

江苏省

- 江阴法尔胜杉田弹簧制线有限公司 P51
- 苏州神钢电子材料有限公司 P53
- 神钢汽车铝部件(苏州)有限公司 P53
- 无锡压缩机股份有限公司 P55
- 神和包装(無錫)有限公司 P55
- 苏州神商金属有限公司 P58
- 神商精密器材(苏州)有限公司 P59
- 神商大阪精工(南通)有限公司 P59

四川省

- 成都神钢建设机械有限公司 P56
- 成都神钢工程机械(集团)有限公司 P56
- 成都神钢建机融资租赁有限公司 P57

上海市

- 神钢投资有限公司 P50
- 蒂赛克神钢索商务咨询(上海)有限公司 P52
- 麦卡发商贸(上海)有限公司 P52
- 上海神钢焊接器材有限公司 P53
- 神钢压缩机(上海)有限公司 P54
- 神钢压缩机制造(上海)有限公司 P54
- 米德雷克思冶炼技术服务(上海)有限公司 P56
- 神钢起重机(上海)有限公司 P57
- 神钢商贸(上海)有限公司 P58
- 上海神商贸易有限公司 P58
- 神钢国际货运代理(上海)有限公司 P59

浙江省

- 神钢特殊钢线(平湖)有限公司 P51
- 杭州神钢建设机械有限公司 P56
- 神钢建机精密机械(杭州)有限公司 P57

广东省

- 神钢线材加工(佛山)有限公司 P50
- 神钢新确弹簧钢线(佛山)有限公司 P51
- 神钢钢线(广州)销售有限公司 P52

辽宁省

- 鞍钢神钢冷轧高强汽车钢板有限公司 P51

天津市

- 神钢汽车铝材(天津)有限公司 P54

湖南省

- 益阳益神橡胶机械有限公司 P55

香港

- 神户制钢亚洲有限公司(香港事务所) P50

在中国的神钢企业 主要基地37家

● 统筹公司	1家
● 钢铁	9家
● 焊接	3家
● 铝铜	3家
● 机械	7家
● 工程技术	1家
● 工程机械	6家
● 其他	7家

(数据截至2016年10月)

统筹公司

神钢投资有限公司

KOBELCO (CHINA) HOLDING CO., LTD.

本公司在中国国内开展投资、向在中国的神钢集团企业提供服务,开展采购、销售、进出口业务等。

成立时间:2009年8月
董 事 长:胜川 四志彦
总 经 理:堀田 学
注册资本:12亿6,593万9,947人民币
职工人数:23人
公司地址:上海市黄浦区淮海中路300号
香港新世界大厦3701室
邮 编:200021
电 话:021-6415-4977
传 真:021-6415-9409



钢铁

神户制钢亚洲有限公司(香港事务所)

KOBE STEEL ASIA PTE.LTD. HONG KONG OFFICE



本公司为新加坡总公司的香港事务所,提供钢铁相关的市场调查及技术支持。

●成立时间:1994年1月 ●董事长:滨田洋一 ●注册资本:215万新加坡元 ●职工人数:4人
●公司地址:香港湾仔告士打道38号美国万通大厦1604室
●电话:+852-2865-0040 ●传真:+852-2520-6347

钢铁

神钢线材加工(佛山)有限公司

KOBE WIRE PRODUCTS (FOSHAN) CO., LTD.(KWPF)



本公司位于毗邻广州的佛山市,由株式会社神户制钢所、株式会社美达王、协同SHAFT株式会社及株式会社杉田制线四家公司共同出资设立,为特殊钢铁线材二次加工产品的制造及销售基地。

华南地区、尤其是广州地区汇聚了丰田等日资汽车厂商,是汽车生产的一大基地,预计今后还将继续增长。为适应汽车厂商当地采购的愿望,很多日资配件厂商也汇聚该地,为其提供汽车配件。

汽车配件对特殊钢的质量规格要求严格,本公司作为日资钢铁生产厂商,率先进入华南地区,从2006年6月开始批量生产悬架弹簧用磨棒钢以及汽车用螺栓、螺帽等冷压配件用钢线。

●成立时间:2004年11月 ●董事长:西村悟 ●总经理:川端恒德 ●注册资本:7亿2,500万日元 ●职工人数:114人
●公司地址:广东省佛山市南海区丹灶镇南海国家生态工业园区核心区凤凰大道1号 ●邮编:528216 ●电话:0757-8540-9380 ●传真:0757-8540-9396
●网址:www.kobelco.co.jp/chinese/group/china/kwpcf.html

钢铁

江阴法尔胜杉田弹簧制线有限公司

JIANGYIN SUGITA FASTEN SPRING WIRE CO., LTD. (JYSF)



本公司于2005年8月由株式会社神户制钢所、株式会社杉田制线以及中国江苏法尔胜泓昇集团有限公司共同出资设立，是制造及销售汽车冷卷悬架弹簧用油淬火钢线的线材二次加工企业。主要设备有酸洗、拉丝、油淬火工艺线各一条，2007年3月开始批量生产，目前的月生产能力为700吨。

江阴法尔胜杉田弹簧制线有限公司将灵活运用三家出资公司的优势——供应高质量材料的能力、深度二次加工技术能力以及强大的销售能力，不断满足中国市场的旺盛需求。

- 成立时间：2005年8月 ● 董事长：西村悟 ● 总经理：乾隆史 ● 注册资本：7亿6,000万日元 ● 职工人数：60人
- 公司地址：江苏省江阴市璜石路685号（江阴临港新城石庄园区） ● 邮编：214446 ● 电话：0510-8666-8585 ● 传真：0510-8666-8989
- 网址：www.jysf-otw.com

钢铁

神钢特殊钢线(平湖)有限公司

KOBE SPECIAL STEEL WIRE PRODUCTS (PINGHU) CO., LTD. (KSP)



本公司于2007年11月由株式会社神户制钢所、神钢商事株式会社、大阪精工株式会社及名北工业株式会社共同出资设立，自2012年开始，协同SHAFT株式会社及株式会社美达王两家公司继上述四家公司之后又相继出资，从而形成六家公司共同出资的经营体制，主要生产汽车的重要保护性配件——高强度螺栓及螺帽等使用的特殊钢线材产品“冷压钢丝”（“CH钢丝”）以及轴承用钢线。

由于中国汽车产业发展惊人，日资汽车配件厂商相继进入中国市场，对配件材料——特殊钢线材产品的当地采购需求逐渐加大。为此，神钢特殊钢线（平湖）有限公司应运而生，最大限度地发挥了神钢集团的“特殊钢线材制造技术”、“二次加工技术”和“销售网”优势，从2009年7月开始，为以日资汽车配件厂商为中心的当地用户生产、销售线材二次加工产品。

- 成立时间：2007年11月 ● 董事长：西村悟 ● 总经理：田井启文 ● 注册资本：17亿7,500万日元 ● 职工人数：137人
- 公司地址：浙江省平湖市平湖经济开发区新明路2357号 ● 邮编：314200 ● 电话：0573-8522-3100 ● 传真：0573-8522-3115
- 网址：www.ksp-ph.com/index.asp

钢铁

神钢新确弹簧钢线(佛山)有限公司

KOBELCO SPRING WIRE (FOSHAN) CO., LTD.



本公司于2012年1月由神钢投资有限公司、神钢钢线工业株式会社、新确株式会社共同出资成立，主要从事高级弹簧钢线的制造和销售，已于2013年2月如期投产运营。

随着中国进一步推进汽车的小型轻量化，改善发动机燃烧效率，世界各大弹簧厂商纷纷在中国提高包括汽车发动机气门用弹簧在内的高级弹簧的产能。神钢作为弹簧线材生产商，早已在日本、美国、欧州的汽车厂商中赢得口碑，可以预见各厂商对神钢产品的需求也将日益增大。

本公司的成立就是基于上述背景，神钢集团在华汽车弹簧的市场格局也将随其投产发生变化，由以前的“钢线出口”转换为“本地生产和供应”，并构筑同时具有高品质、竞争力和灵活的市场应对能力的钢线本地供应体制，满足中国不断扩大的高级弹簧钢线的需求。

- 成立时间：2012年1月 ● 董事长：宫下幸正 ● 总经理：染川雅实 ● 注册资本：30亿4,000万日元
- 职工人数：67人 ● 公司地址：广东省佛山市南海区丹灶镇南海国家生态工业园区生态路12号
- 邮编：528216 ● 电话：0757-8543-3186 ● 传真：0757-8543-3189

钢铁

鞍钢神钢冷轧高强汽车钢板有限公司

KOBELCO ANGANG AUTO STEEL CO., LTD.



本公司由神钢集团与中国鞍钢钢铁集团公司下属子公司——鞍钢股份有限公司（以下简称“鞍钢”）共同出资设立，已于2015年12月开始投产运营。神钢集团在鞍钢的鞍山钢铁厂内投资约289亿日元，用于建设年产60万吨的连续退火设备（CAL），开工仪式于2016年4月举行。本公司同2013年投产运营的美国PRO-TEC Goatling Company的冷轧高强度钢板制造基地一起，可满足海外汽车轻量化需求。

- 成立时间：2014年8月 ● 董事长：王义栋(鞍钢) ● 总经理：王植(鞍钢) ● 注册资本：7亿人民币 ● 职工人数：66人
- 公司地址：辽宁省鞍山市铁西区鞍钢厂区 ● 邮编：114021 ● 电话：0412-6757686

钢铁

神钢钢线(广州)销售有限公司

SHINKO WIRE (GUANGZHOU) SALES CO., LTD.



钢铁及特殊钢产品的批发、进出口、手续费代理(拍卖除外)以及相关产品的技术服务、咨询和相关附属业务。

- 成立时间: 2013年7月 ●董事长: 山口和良 ●总经理: 多河敏隆 ●注册资本: 500万人民币 ●职工人数: 5人
- 公司地址: 广东省广州市天河区体育东路138号金利来数码网络大厦2901室 ●邮编: 510620 ●电话: 020-2283-6066 ●传真: 020-2283-6068

钢铁

蒂赛克神钢钢索商务咨询(上海)有限公司

TESAC SHINKO WIRE ROPE CONSULTING (SHANGHAI) CO., LTD.



本公司主要从事钢丝绳的销售及技术咨询,正在不断扩大用于电梯、重型起重机、矿山等领域的高附加值、高品质的产品订单,加强相关的信息收集活动,不断提升服务顾客的水平。

- 成立时间: 2011年3月 ●董事长: 田中明彦 ●总经理: 长见昌信
- 注册资本: 100万人民币 ●职工人数: 4人 ●公司地址: 上海市黄浦区淮海中路300号香港新世界大厦3709室 ●邮编: 200021
- 电话: 021-3313-0512 ●传真: 021-3313-0515

钢铁

麦卡发商贸(上海)有限公司

MICROFINE TRADING (SHANGHAI) CO., LTD.



本公司为日本高周波钢业株式会社的中国本土法人。
自2005年开始作为代表处开展相关活动,2011年实现了本地法人化。
麦卡发商贸(上海)有限公司主要提供钢材、合金材料、金属产品的批发、进出口、佣金代理、售后服务及其他相关附带业务。

- 成立时间: 2011年10月 ●董事长: 小野寺谦司 ●总经理: 根本直人 ●注册资本: 80万人民币 ●职工人数: 6人
- 公司地址: 上海市徐汇区肇嘉浜路777号青松城1004号 ●邮编: 200032
- 电话: 021-6443-5061, 5062 ●传真: 021-6443-5066

焊接

唐山神钢焊接材料有限公司

KOBE WELDING OF TANGSHAN CO., LTD.



本公司是由株式会社神户制钢所,松下溶接系统株式会社和唐山开元电器集团有限公司投资兴建的中日合资企业,引进了日本全套制造与检测设备,主要生产KOBELCO品牌的焊接材料。

唐山神钢依托日本神户制钢所的技术优势和唐山焊接与切割产业基地的集团优势,遵循神户制钢所焊接事业领域的全球口号—Q.T.Q(高质量产品 提案型技术服务 严守交货期),努力成为中国焊接材料行业的领军企业,提供高品质的焊接材料及服务,为中国的经济发展做出贡献。同时,KOBELCO品牌的焊接材料在全世界享有盛名,在中国也受到汽车及建筑机械等行业的广泛好评,唐山神钢全体员工将为神钢集团的世界一流产品在中国的普及和发展而努力。

- 成立时间: 2002年11月 ●董事长: 柳宝诚 ●总经理: 池上浩司 ●注册资本: 14亿5,000万日元 ●职工人数: 164人
- 公司地址: 河北省唐山市高新技术开发区火炬路196号 ●邮编: 063020 ●电话: 0315-385-2805 ●传真: 0315-385-2813
- 网址: www.tskwt.com

焊接

青岛神钢焊接材料有限公司

KOBE WELDING OF QINGDAO CO., LTD.



本公司是由株式会社神戸制钢所、神钢商事株式会社、双日船舶工程株式会社、东工KOSEN株式会社共同出资设立。主要为造船业和海洋结构物及桥梁业提供高品质的药芯焊丝。

本公司以“提供中国最高质量的商品与服务，做最受顾客信赖的合作伙伴，与顾客共同发展”为宗旨，不断努力提高为顾客服务的水平。

KOBELCO品牌在世界上保持不变的高品质、高水平技术服务得到了顾客的高度评价，青岛神钢焊接材料有限公司今后将继续为中国产业界的发展做出贡献。

- 成立时间：2008年2月 ● 董事长：中村寿宏 ● 总经理：伊藤和彦 ● 注册资本：30亿日元 ● 职工人数：116人
- 公司地址：山东省青岛市青岛经济技术开发区富源工业园6号路以南35号路以西 ● 邮编：266555 ● 电话：0532-8098-5005 ● 传真：0532-8098-5008
- 网址：www.kobelco.co.jp/chinese/group/china/kwq.html

焊接

上海神钢焊接器材有限公司

KOBE WELDING OF SHANGHAI CO., LTD.



本公司由株式会社神戸制钢所100%出资设立，于2010年4月开始营业，主要从事面向能源领域的高附加值焊接材料和焊接机器人系统的销售、技术服务。

KOBELCO的高附加值焊接材料得到压力容器、锅炉、原油储罐等领域顾客的高度评价，并常年得到这些顾客的惠顾。此外，本公司配备了最新技术的KOBELCO焊接机器人系统，很受建设机械领域顾客的欢迎，除从事销售以外，还致力于提供维护保养、零部件供应等客户服务。

上海神钢焊接器材有限公司将提供高质量焊接材料和焊接机器人系统，努力提高顾客的满意度，争取为中国产业界的发展做出有目共睹的贡献。

- 成立时间：2010年2月 ● 董事长：中村寿宏 ● 总经理：芦田朋宏 ● 注册资本：80万美元 ● 职工人数：38人
- 公司地址：上海市长宁区凯旋路1010号B栋3F ● 邮编：200052 ● 电话：021-6191-7850 ● 传真：021-6191-7851
- 网址：www.kobelco.co.jp/chinese/group/china/kwsh.html

铝铜

苏州神钢电子材料有限公司

SUZHOUBOKE COPPER TECHNOLOGY CO., LTD.



本公司是日本国内最大的铜条压延企业——神户制钢所的100%子公司。神户制钢所的铜条压延部门为半导体以及汽车、民用、工业用电子零件所需铜和铜合金材料领域的先驱者，一直向日本、亚洲、美国、欧洲乃至全世界提供引领时代的优质产品。

本公司装备了高精度的金属加工设备，从神户制钢所购入高品质、宽幅条的铜和铜合金材料，不仅根据提供给客户的半导体引脚线框进行分切加工，而且还按照加工企业对产品宽度的要求进行分切加工。分切加工后的产品，销售到以中国华东地区为中心的全国各地。

近年中国半导体、电子零件行业急剧扩大，面临这一巨大市场，苏州神钢电子材料有限公司将发挥神钢集团的综合实力和创造能力，不断提升品质和服务，以满足顾客的期待和信赖。

- 成立时间：2005年5月 ● 董事长：矶野诚昭 ● 总经理：井上洋一 ● 注册资本：600万美元 ● 职工人数：46人
- 公司地址：江苏省苏州工业园区平胜路50号 ● 邮编：215126 ● 电话：0512-8717-1555 ● 传真：0512-8717-1550
- 网址：www.kobelco.co.jp/chinese/group/china/skct.html

铝铜

神钢汽车铝部件(苏州)有限公司

KOBE ALUMINUM AUTOMOTIVE PRODUCTS (CHINA) CO., LTD.



该公司成立于2010年9月17日，由株式会社神戸制钢所、三井物产株式会社、丰田通商株式会社共同出资设立。

主要生产及销售汽车用铝制悬挂臂，主要设备有连续铸造设备及6300吨机械锻造机，实现了从铸造棒到锻件的一贯生产。顾客以面向中国国内的汽车厂商及汽车零部件厂商为主。

神钢集团努力构筑汽车用铝制悬挂臂的全球供应体系，这是继日本（神户制钢所的大安工厂），北美（KAAP公司）之后选址中国，设立的第3家生产工厂。

2012年8月开始量产。为对应不断扩大的中国汽车市场的需求，增强产能，2013年下期开始以2台锻压机体制运转量产。

- 成立时间：2010年9月 ● 董事长：中西弘幸 ● 总经理：中西弘幸 ● 注册资本：30亿日元 ● 职工人数：170人
- 开工时间：2012年8月 ● 公司地址：江苏省苏州高新区鸿禧路155号 ● 邮编：215151 ● 电话：0512-6878-7060 ● 传真：0512-6878-7066
- 网址：www.kobelco.co.jp/chinese/group/china/kaap.html

神钢汽车铝材(天津)有限公司

KOBELCO AUTOMOTIVE ALUMINUM ROLLED PRODUCTS (CHINA) CO.,LTD



本公司于2014年1月在中国天津市的西青经济技术开发区成立,主要从事汽车面板用铝板材的生产、销售。神钢集团投资约190亿日元用于建设年产能达10万吨的工厂,2016年1月工厂已开始投产运营。

当前在世界范围内汽车燃油消耗限制日益收紧,对实现车体轻量化贡献度较高的汽车面板用铝板材的需求与日俱增。此外,由于现地供应的需求也日益增长,因此我们将通过全球化供应体制来加以应对。

- 成立时间:2014年1月 ●董事长:加藤宏 ●总经理:增田胜昭 ●注册资本:4.54亿人民币 ●职工人数:117名(达产时)
- 公司地址:天津市西青经济技术开发区盛达二支路17号 ●邮编:300383 ●电话:022-8398-6550 ●传真:022-2399-3897

神钢压缩机(上海)有限公司

KOBELCO COMPRESSORS (SHANGHAI) CORPORATION



本公司主要负责神钢压缩机在中国华东地区的直销、售后服务,以及对所辖区域代理商的管理、支持。自2000年进入中国市场后,本公司依托总部的雄厚实力,以中国最有活力的长江三角洲(江、浙、沪)为中心向四周辐射,取得了业绩的稳步增长,并赢得了大批客户的信任与支持。先后在无锡、武汉、江西、西安、厦门、成都、重庆等地设立办事处,实现了更快捷、更及时的售后服务。

在全球能源价格高涨的背景下,神钢压缩机率先在中国推出针对客户量身定做的节能诊断活动,让客户更加了解自身的耗能情况,有的放矢地选择节能改善方案。

本公司将秉承集团一贯原则,持之以恒地为企业提供可信赖的技术、商品及服务,深入挖掘客户需求,不断进行技术革新和产品升级,以实现企业与人类的可持续发展。

- 成立时间:2000年10月 ●董事长:宇治健一 ●总经理:宇治健一 ●注册资本:1,260万人民币 ●职工人数:72人
- 公司地址:长宁区天山西路1068号A栋1楼B座(近协和路口) ●邮编:200335 ●电话:021-3996-6392 ●传真:021-3996-6389,6390
- 网址:www.kobelco-cn.com

神钢压缩机制造(上海)有限公司

KOBELCO COMPRESSORS MANUFACTURING (SHANGHAI) CORPORATION



株式会社神户制钢所1915年制造出日本首台国产压缩机,1956年又成功地向市场推出了日本第一台无油螺杆空气压缩机,始终是日本压缩机行业的领军人物。为扩大通用压缩机在中国的市场,并构筑“中国本地生产、销售、服务一体化”体制,2004年在上海市嘉定工业区投资建设了占地面积3万平方米的工厂—神钢压缩机制造(上海)有限公司,并于2005年4月投入使用。

本公司生产的产品主要包括微油式螺杆空压机KOBELION-AG,VS,SG系列以及排气中完全无油的无油式螺杆压缩机翡翠Emeraude-ALE,FE系列,销往中国国内、香港、东南亚以及印度市场。工厂内设有空气压缩机展室、培训设备及售后服务仓库,成为优质销售及服务的有力保证。另外,上海、北京、深圳分别设立了销售服务公司,分管华东、华北及华南地区的销售及售后服务。

- 成立时间:2004年2月 ●董事长:垣内哲也 ●总经理:川上康仁 ●注册资本:1,200万美元 ●职工人数:142人
- 公司地址:上海市嘉定工业区兴荣路1515号 ●邮编:201815 ●电话:021-3996-6381 ●传真:021-3996-6380
- 网址:www.kobelco-cn.com

北京神狮神钢压缩机有限公司

BEIJING KOBELION KOBELCO COMPRESSORS CORPORATION



本公司成立于2011年,主要负责神钢压缩机在中国华北地区的直销、售后服务,以及对所辖区域代理商的管理、支持。为了及时应对华北市场的需求,除了北京总公司外,相继在天津、大连、青岛、沈阳等地开设了办事处,客户群由最初的日系企业扩展到中国的私企、外资企业以及各大央企,产品覆盖食品、制药、电子、汽车制造、化工以及煤炭等多个行业。

另外,在售后维护保养方面,天津办公室、大连办公室拥有大型的零配件仓库,除了保障日常维护保养所需零部件的供应外,还能应对各个办事处的紧急部件需求。在售后技术方面,北京总公司常驻日方技术人员,面向服务人员实施高质量的技术培训,确保为客户提供最优质、最可靠的服务。

- 成立时间:2011年1月 ●董事长:宇治健一 ●总经理:宇治健一 ●注册资本:3,000万人民币 ●职工人数:53人
- 公司地址:北京市朝阳区广渠路11号院1号楼金泰国际大厦A1505 ●邮编:100022 ●电话:010-6771-0301 ●传真:010-6771-0367,0357
- 网址:www.kobelco-cn.com

机械

无锡压缩机股份有限公司

WUXI COMPRESSOR CO.,LTD



本公司是以无锡威克 (Victor) 集团有限公司与神钢投资有限公司为主体出资成立的合资企业。无锡压缩机股份有限公司是中国最具实力的综合性压缩机生产厂家, 通过提供小型螺杆压缩机与非通用领域的往复式压缩机技术等, 与神户制钢所建立了长期且良好的合作关系。特别在炼油和石化用往复式压缩机领域、空气压缩机 (螺杆式) 领域, 本公司的产品受到市场的高度评价。

在能源化学领域, 中国市场的需求将不断增加, 本公司将以神户制钢所的高端技术和高水平质量为依托, 以基于中国市场特性而开发的高性能非通用螺杆压缩机、非通用往复式压缩机为中心, 一举扩大应用于新工艺流程的气体压缩机事业。

- 成立时间: 2011年4月 ● 董事长: 邢晓东 ● 总经理: 李小宁 ● 注册资本: 无锡威克集团有限公司51.8%, 神钢投资有限公司44.3%, 其他3.9%
- 职工人数: 604人 ● 公司地址: 江苏省无锡市新区鸿山机电工业园 ● 邮编: 214145 ● 电话: 0510-8502-4889 ● 传真: 0510-8502-1724
- 网址: www.compressor-xy.com/

机械

神和包装 (无锡) 有限公司

SHINWA WOOD WORKS (WUXI) CO., LTD



本公司是由神钢集团旗下企业——神钢神和株式会社在中国无锡市设立的包装基地, 已于2013年7月1日正式开展业务。

神钢集团在无锡市周边地区设立了多家旗下企业。这些企业的包装业务此前均由当地企业承担, 但很难满足日本客户所要求的运输条件以及针对不同产品所制定的各种精细化包装规格, 在品质和交货期方面也经常产生问题。神钢神和株式会社长年承担神钢集团的包装业务, 有着丰富的经验, 在建设机械、产业机械、大型船舶曲轴等产品的包装业务中积累了大量的技术、技能, 为了提供能够适应不同产品特性的高品质包装服务, 神和包装 (无锡) 有限公司应运而生。

今后本公司的服务不仅局限于神钢集团, 还会向无锡市周边的其它日企提供服务。

- 成立时间: 2013年6月 ● 董事长: 原口文德 ● 总经理: 德永贵昭 ● 注册资本: 100万美元 ● 职工人数: 20人
- 公司地址: 江苏省无锡市新区硕放振发六路9号 ● 邮编: 214142 ● 电话: 0510-8536-5669 ● 传真: 0510-8536-5609
- 网址: http://www.kobelco.co.jp/chinese/topics/2013_08_30.html

机械

益阳益神橡胶机械有限公司

YIYANG YISHEN RUBBER MACHINERY CO., LTD.



该公司是由中国著名的橡胶机械制造基地——益阳橡胶塑料机械集团有限公司 (原益阳橡胶机械厂) 和日本工业机械的最大厂家——株式会社神户制钢所、神钢商事株式会社于1995年合资创办的中国国内第一家橡胶机械中外合资企业, 主要生产高精度机械式硫化机和高精度液压式硫化机。

益阳益神橡胶机械有限公司依托神户制钢所一百年来积累下来的综合技术设计出高精度硫化机, 该硫化机达到了KOBELCO产品的同样技术水准和工艺。CUREX系列产品是被世界各地最广泛使用的外胎硫化机, 具备优越的生产效率和稳定的轮胎质量。目前, 益阳益神橡胶机械有限公司生产的产品规格有: CUREX-B 45"、51"、58"、63.5"、65.5" 高精度机械式硫化机和CUREX-S1 42"、47"、51"、65" 高精度液压式硫化机, 产品80%以上销往海外市场。

- 成立时间: 1995年9月 ● 董事长: 李东平 ● 总经理: 姚宏建 ● 注册资本: 3650万人民币 ● 职工人数: 134人
- 公司地址: 湖南省益阳市环园路18号 ● 邮编: 413000 ● 电话: 0737-620-3330 ● 传真: 0737-620-3035
- 网址: www.yishen.net.cn/

机械

神钢产机系统工程 (青岛) 有限公司

KOBELCO MACHINERY SYSTEM ENGINEERING QINGDAO CO., LTD.

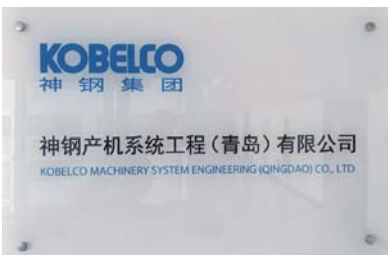

本公司是株式会社神户制钢所机械事业部于2015年12月在中国成立的, 主要从事汽车及工程机械用轮胎等产品的制造工序中使用的轮胎、橡胶机械 (捏炼机、双轴辊头挤出机、轮胎试验机) 在华的销售和售后服务工作。该公司投资总额为200万元 (约4,000万日元), 预计从4月份开始开展业务。该公司的成立将进一步满足轮胎产量居世界第一的中国的的市场需求, 力争获得世界50%的市场份额。

本公司除了以神户制钢所委托形式开展轮胎、橡胶机械的销售和售后服务之外, 同时还经营神钢集团机械事业部门的树脂机械产品。公司的成立将进一步推进神钢集团在华销售业绩, 从而进一步巩固作为领军企业的地位。

- 成立时间: 2015年12月 ● 董事长: 吉川哲也 ● 总经理: 小和田善夫 ● 注册资本: 200万人民币 ● 职工人数: 14人
- 公司地址: 中华人民共和国山东省青岛市城阳区兴阳路308号希尔景园办公楼615室 ● 邮编: 266109 ● 电话: 0532-8908-1980
- 网址: <http://kobelco-kmq.com>

米德雷克思冶炼技术服务(上海)有限公司

MIDREX METALLURGY TECHNOLOGY SERVICES (SHANGHAI) LTD.



本公司在中国开展了以MIDREX®直接还原制铁工艺、MXCOL®工艺为主的直接还原制铁工艺的营销及销售活动。

借助MXCOL®工艺,那些天然气价格较高的地区或者难以开采天然气的地区也可以利用MIDREX®直接还原炼铁工艺制造还原铁,因此MXCOL®工艺非常适合煤炭资源丰富的中国市场。

注:MXCOL®工艺为煤炭气化设备等与MIDREX®直接还原炼铁工艺的组合,将由煤炭气化设备等制造出来的合成气体(syngas)作为还原剂,通过MIDREX®直接还原炼铁工艺制造还原铁的工艺流程。

- 成立时间:2011年3月
- 总经理:Jeffrey McEnery
- 注册资本:450万美元
- 职工人数:1人
- 公司地址:上海市南京西路1376号西峰办公楼504室
- 邮编:200040
- 电话:021-6010-1294
- 网址:www.midrex.cn/

成都神钢建设机械有限公司

CHENGDU KOBELCO CONSTRUCTION MACHINERY CO., LTD.



本公司是1994年由株式会社神户制钢所与中国屈指可数的国有工程机械工厂——成都工程机械(集团)有限公司共同投资设立,主要生产液压挖掘机。产品有6吨~14吨级“ACERA Geospec系列”KOBELCO牌小型液压挖掘机、20吨级~49吨级大中型液压挖掘机,由于产品的油耗性能绝佳,深受客户好评。

本公司与成都神钢工程机械(集团)有限公司同时被成都市政府认定为“创百亿项目企业”,根据成都市城市规划,公司事业基地迁址,新工厂已于2009年10月投入生产。本公司自创建以来已经历经20年时光,如今中国已成为世界上最大的液压挖掘机市场。为满足不断增长的需求,本公司2012年与杭州神钢建设机械有限公司合计达到了年产25,000台挖掘机的生产能力。今后,本公司将不断为客户提供优质的液压挖掘机,持续为中国的建设事业做出贡献。

- 成立时间:1994年9月
- 董事长:朱文彪
- 总经理:八寻正史
- 注册资本:1,729万美元
- 职工人数:727人
- 公司地址:四川省成都市龙泉驿区经济开发区南四路699号
- 邮编:610100
- 电话:028-8842-3606
- 传真:028-8842-3664
- 网址:www.kobelco-jianji.com/

成都神钢工程机械(集团)有限公司

CHENGDU KOBELCO CONSTRUCTION MACHINERY (GROUP) CO., LTD.

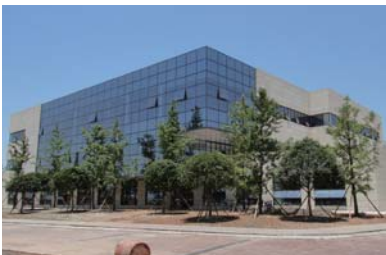

本公司为中日合资企业,通过神钢建机株式会社在中国的早期合作伙伴——成都工程机械(集团)有限公司的民营化以及神钢建机株式会社出资的方式成立。旗下包括成都神钢建设机械有限公司(生产液压挖掘机)和四川成都成工工程机械股份有限公司(生产轮式装载机等设备)。

成都神钢工程机械(集团)有限公司主要销售由成都神钢建设机械有限公司和杭州神钢建设机械有限公司生产的KOBELCO牌液压挖掘机,另外,进口并销售日本原装KOBELCO牌液压挖掘机。作为神钢建机株式会社在中国的销售总代理,成都神钢工程机械(集团)有限公司在中国设有六大营销中心,各地拥有代理店,通过这些销售网络为客户提供值得信赖的产品和服务。

- 成立时间:2003年8月
- 董事长:浅井纪彦
- 总经理:白旭
- 注册资本:5,650万人民币
- 职工人数:386人
- 公司地址:四川省成都市汽车城大道666号
- 邮编:610100
- 电话:028-8841-2188
- 传真:028-8841-2166
- 网址:www.kobelco-cg.com

杭州神钢建设机械有限公司

HANGZHOU KOBELCO CONSTRUCTION MACHINERY CO., LTD.



本公司为2003年12月成立的中日合资公司,是继“成都神钢建设机械有限公司”的中国第二大液压挖掘机生产基地。至此,神钢建机以内地及沿海两大基地为依托,生产从小型到大型的各吨级挖掘机。

杭州神钢建设机械有限公司的工厂占地面积为14万m²,并拥有3万m²的最新设备。现在主要生产以省油节能著称的7.5吨级~35吨级的液压挖掘机。2012年与成都神钢建设机械有限公司合计达到了年产25,000台挖掘机的生产能力。

- 成立时间:2003年12月
- 董事长:浅井纪彦
- 总经理:田川博文
- 注册资本:2,870万美元
- 职工人数:596人
- 公司地址:浙江省杭州市杭州经济技术开发区22号大街1号
- 邮编:310018
- 电话:0571-2889-6588
- 传真:0571-2889-6566
- 网址:www.kobelco-jianji.com/

工程机械

成都神钢建机融资租赁有限公司

CHENGDU KOBELCO CONSTRUCTION MACHINERY FINANCIAL LEASING LTD.



本公司成立于2008年2月，其后丰田通商和神钢租赁注入资本（增资），增强了公司的销售能力。

成都神钢建机融资租赁有限公司为中国国内的客户在采购KOBELCO牌挖掘机和相关企业产品时提供融资租赁服务，同时努力创造符合用户需求的融资租赁条件，以提高销售融资竞争力。

- 成立时间：2008年2月
- 董事长：涡川博司
- 总经理：加藤毅
- 注册资本：6,570万美元
- 职工人数：26人
- 公司地址：四川省成都市汽车城大道666号
- 邮编：610100
- 电话：028-8841-2070
- 传真：028-8841-2071
- 网址：www.kobelco-jianji.com/

工程机械

神钢建机精密机械(杭州)有限公司

KOBELCO PRECISION MACHINERY HANGZHOU CO., LTD.



本公司主要从事建机用零部件的制造、销售业务。产品为建机用旋转减速机，主要销售给成都神钢建设机械有限公司、杭州神钢建设机械有限公司。

- 成立时间：2010年12月
- 董事长：木下章
- 总经理：菅原寿道
- 注册资本：3亿日元
- 职工人数：20人
- 公司地址：浙江省杭州市杭州经济技术开发区22号大街1号3幢2楼
- 邮编：310018
- 电话：0571-2889-3025
- 传真：0571-2889-3028

工程机械

神钢起重机(上海)有限公司

KOBELCO CRANES (SHANGHAI) CO., LTD.



神钢起重机株式会社隶属于神钢集团，是一家在起重机产业独树一帜的工程机械生产商。自2004年成立以来，在发挥专业性优势的同时，还致力于推动“决策及行动快速化”和“经营全球化”的工作。神钢起重机自1930年生产出日本国内第一台工程机械以来，倾注了公司几十年心血、积累了丰富技术和研发经验，正在全球范围内发挥着作用。

为向中国用户提供更优质的服务，神钢起重机株式会社于2010年投资成立了神钢起重机(上海)有限公司，主要销售(贩卖)履带式起重机，并提供二手工程机械的以旧换新、销售以及工程机械的配件销售等服务。神钢起重机(上海)有限公司将在中国开展本地化销售和服务，不断“提高用户满意度”，努力为中国用户提供更高品质的机械产品和更具魅力的服务。

- 成立时间：2010年2月
- 董事长：福田泰宏
- 总经理：关义弘
- 注册资本：33万美元
- 职工人数：7人
- 公司地址：上海市北京东路668号上海科技京城西楼21B
- 邮编：200001
- 电话：021-5382-0120
- 传真：021-5382-2090
- 网址：www.kobelco-cranes.com/shanghai/index.html

其他

神钢商贸(上海)有限公司

KOBELCO TRADING (SHANGHAI) CO., LTD.



本公司于2007年1月1日作为神钢集团的专属商贸公司正式开始营业,拥有中国国内的销售权和进出口权,主要从事钢铁、有色金属及其半成品、成品、焊接和电子相关材料及其各种机器、机械和设备及相关零部件的批发、佣金代理、以及上述商品的进出口业务以及其他相关配套服务。

日本神钢商事于1998年在上海市外高桥保税区设立了上海神商贸易公司,开展商贸活动。今后,将继续负责在中国保税业务的商贸活动。而本公司作为商贸公司将进一步扩展事业,在整个中国市场拓展批发、进出口等广泛的商贸活动。在钢铁、钢铁原料、有色金属、机械和电子、焊接五大领域上,向全中国及国外用户提供集团企业的产品及关联产品。

- 成立时间: 2006年9月
- 董事长: 大田修德
(神钢商事/常务执行董事(负责中国地区))
- 总经理: 龙健次郎
- 注册资本: 1,300万美元
- 职工人数: 83人
- 公司地址: 上海市黄浦区淮海中路300号香港新世界大厦3703室
(2016年12月将搬至 上海市黄浦区蒙自路757号歌斐中心8层01A室 丁200023)
- 邮编: 200021
- 电话: 021-5396-6464
- 传真: 021-5396-5975
- 网址: www.kobelcotrading.com

分公司



北京分公司

- 北京市朝阳区西大望路1号温特莱中心B座1605室
- 电话: 010-8591-1531 ● 传真: 010-8591-1525



广州分公司

- 广州市天河区林和西路9号耀中广场二号楼1810室
- 电话: 020-8329-2596 ● 传真: 020-8329-2597



武汉联络事务所

- 武汉市汉阳区龙阳大道特8号麦迪森广场A座2006室
- 电话: 027-5960-1791 ● 传真: 027-5982-3535



成都分公司

- 成都市武侯区科华中路2号科华天成2202号
- 电话: 028-8701-8600 ● 传真: 028-8701-6210



大连事务所

- 大连市西岗区中山路147号森茂大厦1402D-E室
- 电话: 0411-3960-8365 ● 传真: 0411-3960-8362

其他

上海神商贸易有限公司

SHANGHAI SHINSHO TRADING CO., LTD.



本公司主要从事国际贸易和贸易咨询、保税区企业之间的贸易代理、商业性简单加工业务。

- 成立时间: 1998年4月
- 董事长: 龙健次郎
- 总经理: 横田清一郎
- 注册资本: 20万美元
- 公司地址: 上海市黄浦区淮海中路300号香港新世界大厦3703室
- 电话: 021-5396-6464
- 传真: 021-5396-5975

其他

苏州神商金属有限公司

SUZHOU SHINKO-SHOJI MATERIAL CO., LTD.

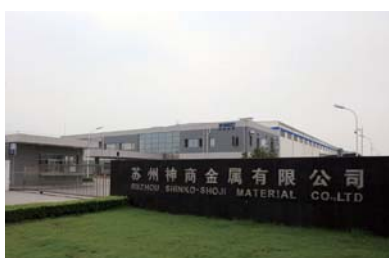

本公司是铝板铝卷专业加工中心,以“诚实守信、安全第一”为企业理念,需求领域涉及汽车、IT、电气、建材以及其他多个领域,致力于通过向社会提供高品质的材料为社会做贡献。

- 成立时间: 2006年7月
- 董事长: 小林清文
- 总经理: 梅森茂
- 注册资本: 882万美元
- 职工人数: 67人
- 公司地址: 江苏省苏州工业园区四区平胜路46号
- 邮编: 215126
- 电话: 0512-6287-1233
- 传真: 0512-6287-1231
- 网址: www.shinsho-al.cn

其他

神商精密器材(苏州)有限公司

KOBELCO PRECISION PARTS (SUZHOU) CO., LTD



本公司主要研发、生产、销售TFT-LCD、PDP/OLED等平板显示屏的面板布线用溅镀靶材等电子专用材料、液晶、太阳能电池及半导体等制造装置用真空腔室、机械手摇臂、加热板等的精密部件及其相关产品，从事以上同类产品以及铝材和铝合金材料的批发、进出口、佣金代理（拍卖除外），并提供其他相关配套服务。

- 成立时间：2010年12月 ● 董事长：小林清文 ● 总经理：福元崇史 ● 注册资本：450万日元 ● 职工人数：75人
- 公司地址：江苏省苏州市苏州高新区建林路666号出口加工区配套工业园12号 ● 邮编：215151
- 电话：0512-8187-8277 ● 传真：0512-8187-8272

其他

神商大阪精工(南通)有限公司

SHINSHO OSAKA SEIKO (NANGTONG) CORPORATION



齿轮半成品、螺母半成品以及螺母等汽车用汽车零部件的制造、销售及进出口，螺钉、螺母、差速器箱等各种汽车零部件以及机械零部件的采购、销售、进出口。

- 成立时间：2013年1月 ● 董事长：松尾久幸 ● 总经理：谷淳一 ● 注册资本：500万美元 ● 职工人数：12人
- 公司地址：江苏省南通市苏通科技产业园清枫路1号清枫创业园J8 ● 邮编：226017 ● 电话：0513-8919-1055 ● 传真：0513-8919-1056
- 网址：www.kobelco.co.jp/chinese/group/china/kwq.html

其他

神钢国际货运代理(上海)有限公司

KOBELCO LOGISTICS (SHANGHAI) LTD.



本公司的前身是2006年4月设立的驻华代表处，通过该代表处的运作于2011年在中国上海实现了本地法人化。

作为株式会社神户制钢所和神钢集团的指定货运代理，本公司凭借长期积累的实践经验，主要从事中日间的国际货运代理以及中国国内的货物运输代理业务，为客户提供满足客户利益的物流方案，提供Door to Door（门对门）的一条龙式国际运输服务。

- 成立时间：2011年6月 ● 董事长：曾田达雄 ● 总经理：烟森喜仁 ● 注册资本：500万人民币 ● 职工人数：8人
- 公司地址：上海市黄浦区淮海中路300号香港新世界大厦3706室（预计2016年12月末搬至上海市黄浦区蒙自路757号歌斐中心（Gopher Center）8F）
- 邮编：200021 ● 电话：021-6473-0982 ● 传真：021-6473-0171 ● 网址：www.kobelco-logis.co.jp

其他

北京东方神通专业人才培养有限公司

BEIJING ORIENTAL SHENTONG EXPERT TRAINING CO., LTD



本公司依托神钢长期研发、培训、咨询的强大背景和资源，致力于将国外先进的人才培养理念及成熟的专业化管理经验引入中国，为中国的“人才强国战略”服务。除向神钢集团在中国的企业提供人才培养和能力测评开发的工作外，还向中国企业提供相同的业务。

本公司在6大领域向客户提供详尽的服务，分别为生产现场管理培训及咨询（5S、QC等）、管理技能培训、组织激励培训、人力资源开发咨询（培训体系建立，人才培训战略设立等）、业务执行能力培训（判断能力，问题解决能力，沟通能力及领导力等）、出版服务等。

另外，本公司还从日本合资方引进360度测评工具，从韩国合资方引进e-CAP测评工具，两款测评工具也多次应用于中国企业，配合招聘，培训课程的实施及项目前期的咨询工作，获得客户的广泛好评。

- 成立时间：2004年4月 ● 董事长：角田秀夫 ● 总经理：田志刚 ● 注册资本：15万美元 ● 职工人数：10人
- 公司地址：北京市朝阳区东三环中路24号乐成中心B座26层 ● 邮编：100022 ● 电话：010-6777-1333 ● 传真：010-6597-4448
- 网址：www.e-shentong.com.cn

神户制钢所 事业所一览

总公司、分公司、分店

神户总公司	〒651-8585	兵库县神户市中央区胁浜町海岸通2丁目2-4	Tel +81-78-261-5111	Fax +81-78-261-4123
东京总公司	〒141-8688	东京都品川区北品川5丁目9-12	Tel +81-3-5739-6000	Fax +81-3-5739-6903
大阪分公司	〒541-8536	大阪府大阪市中央区备后町4丁目1-3 (御堂筋三井大厦)	Tel +81-6-6206-6111	Fax +81-6-6206-6101
名古屋分公司	〒451-0045	爱知县名古屋市西区名驿2丁目27-8 (名古屋Prime Central Tower)	Tel +81-52-584-6111	Fax +81-52-584-6105
北海道分店	〒060-0004	北海道札幌市中央区北四条西5丁目1-3 (日本生命北门馆大厦)	Tel +81-11-261-9331	Fax +81-11-251-2533
东北分店	〒980-0811	宫城县仙台市青叶区一番町1丁目2-25 (仙台NS大厦)	Tel +81-22-261-8811	Fax +81-22-261-0762
新泻分店	〒950-0087	新泻县新泻市中央区东大道2丁目4-10 (日本生命新泻大厦)	Tel +81-25-245-8681	Fax +81-25-243-1645
北陆分店	〒930-0858	富山县富山市牛岛町18-7 (URBAN PLACE)	Tel +81-76-441-4226	Fax +81-76-442-4088
中国分店	〒760-0017	香川县高松市番町1丁目6-8 (高松兴银大厦)	Tel +81-87-823-7222	Fax +81-87-823-7333
中国分店	〒730-0036	广岛县广岛市中区袋町 4-25 (明治安田生命广岛大厦)	Tel +81-82-258-5301	Fax +81-82-258-5309
九州分店	〒812-0012	福冈县福冈市博多区博多驿中央街1-1 (新干线博多大厦)	Tel +81-92-431-2211	Fax +81-92-432-4002
冲绳分店	〒900-0006	冲绳县那霸市0moro-machi1丁目3-31 (那霸新都心媒体大厦西栋)	Tel +81-98-866-4923	Fax +81-98-869-6185
高砂制作所	〒676-8670	兵库县高砂市荒井町新浜2丁目3-1	Tel +81-79-445-7111	Fax +81-79-445-7231

研究所

神户综合技术研究所	〒651-2271	兵库县神户市西区高塚台1丁目5-5	Tel +81-78-992-5600	Fax +81-78-992-5532
-----------	-----------	-------------------	---------------------	---------------------

制铁所、工厂

加古川制铁所	〒675-0137	兵库县加古川市金泽町1	Tel +81-79-436-1111	Fax +81-79-436-1400
技术开发中心	〒675-0023	兵库县加古川市尾上町池田2222-1	Tel +81-79-427-5000	Fax +81-79-427-5072
神户制铁所	〒657-0863	兵库县神户市滩区滩滨东町2	Tel +81-78-882-8030	Fax +81-78-882-8290
藤泽工厂	〒251-8551	神奈川县藤泽市宫前100-1	Tel +81-466-20-3111	Fax +81-466-20-3115
茨木工厂	〒567-0879	大阪府茨木市东宇野边町2-19	Tel +81-72-621-2111	Fax +81-72-620-2051
西条工厂	〒739-0024	广岛县东广岛市西条町御菌宇6400-1	Tel +81-82-423-3311	Fax +81-82-420-0038
福知山工厂	〒620-0853	京都府福知山市长田野町3丁目36	Tel +81-773-27-2131	Fax +81-773-27-6358
真冈制造所	〒321-4367	栃木县真冈市鬼怒丘15	Tel +81-285-82-4111	Fax +81-285-84-0231
长府制造所	〒752-0953	山口县下关市长府港町14-1	Tel +81-83-246-1211	Fax +81-83-246-1271
大安工厂	〒511-0284	三重县员辨市大安町梅户1100	Tel +81-594-77-0330	Fax +81-594-77-2249
播磨工厂	〒675-0155	兵库县加古郡播磨町新岛41	Tel +81-79-436-2101	Fax +81-79-436-2199

海外统辖公司、事务所

纽约	Kobe Steel USA Inc. (美国统辖公司 纽约总公司) 535 Madison Avenue, 5th Floor, New York, NY 10022, USA	Tel +1-212-751-9400	Fax +1-212-355-5564
底特律	Kobe Steel USA Inc. (美国统辖公司 底特律分公司) 19575 Victor Parkway, Suite 250 Livonia, MI 48152, USA	Tel +1-734-462-7757	Fax +1-734-462-7758
新加坡	Kobe Steel Asia Pte.Ltd. (新加坡总公司) 72 Anson Road, #11-01A Anson House, Singapore 079911, Republic of Singapore	Tel +65-6221-6177	Fax +65-6225-6631
香港	Kobe Steel Asia Pte. Ltd. (香港总公司) Room 1604, MassMutual Tower, 38 Gloucester Road, Wanchai, Hongkong	Tel +852-2865-0040	Fax +852-2520-6347
曼谷	曼谷事务所 10th Floor, Sathorn Thani Tower II, 92/93 North Sathorn Road, Khwaeng Silom, Khet Bangrak, Bangkok 10500, Kingdom of Thailand	Tel +66-2636-8971~8974	Fax +66-2636-8675
上海	神钢投资有限公司 (中国总公司, 投资性公司) 中华人民共和国上海市卢湾区淮海中路300号 香港新世界大厦3701 (邮编200021)	Tel 021-6415-4977	Fax 021-6415-9409

在中国的神钢企业一览

统筹公司

神钢投资有限公司	Tel 021-6415-4977	Fax 021-6415-9409	P50
----------	-------------------	-------------------	-----

钢铁事业领域

神户制钢亚洲有限公司(香港事务所)	Tel +852-2865-0040	Fax +852-2520-6347	P50
神钢线材加工(佛山)有限公司	Tel 0757-8540-9380	Fax 0757-8540-9396	P50
江阴法尔胜杉田弹簧制线有限公司	Tel 0510-8666-8585	Fax 0510-8666-8989	P51
神钢特殊钢线(平湖)有限公司	Tel 0573-8522-3100	Fax 0573-8522-3115	P51
神钢新确弹簧钢线(佛山)有限公司	Tel 0757-8543-3186	Fax 0757-8543-3189	P51
鞍钢神钢冷轧高强汽车钢板有限公司	Tel 0412-6757686		P51
神钢钢线(广州)销售有限公司	Tel 020-2283-6066	Fax 020-2283-6068	P52
蒂赛克神钢钢索商务咨询(上海)有限公司	Tel 021-3313-0512	Fax 021-3313-0515	P52
麦卡发商贸(上海)有限公司	Tel 021-6443-5061, 5062	Fax 021-6443-5066	P52

焊接事业领域

唐山神钢焊接材料有限公司	Tel 0315-385-2805	Fax 0315-385-2813	P52
青岛神钢焊接材料有限公司	Tel 0532-8098-5005	Fax 0532-8098-5008	P53
上海神钢焊接器材有限公司	Tel 021-6191-7850	Fax 021-6191-7851	P53

铝铜事业领域

苏州神钢电子材料有限公司	Tel 0512-8717-1555	Fax 0512-8717-1550	P53
神钢汽车铝部件(苏州)有限公司	Tel 0512-6878-7060	Fax 0512-6878-7066	P53
神钢汽车铝材(天津)有限公司	Tel 022-8398-6550	Fax 022-2399-3897	P54

机械事业领域

神钢压缩机(上海)有限公司	Tel 021-3996-6392	Fax 021-3996-6389, 6390	P54
神钢压缩机制造(上海)有限公司	Tel 021-3996-6381	Fax 021-3996-6380	P54
北京神狮神钢压缩机有限公司	Tel 010-6771-0301	Fax 010-6771-0367, 0357	P54
无锡压缩机股份有限公司	Tel 0510-8502-4889	Fax 0510-8502-1724	P55
神和包装(无锡)有限公司	Tel 0510-8536-5669	Fax 0510-8536-5609	P55
益阳益神橡胶机械有限公司	Tel 0737-620-3330	Fax 0737-620-3035	P55
神钢产机系统工程(青岛)有限公司	Tel 0532-8908-1980		P55

工程技术事业领域

米德雷克思冶炼技术服务(上海)有限公司	Tel 021-6010-1294		P56
---------------------	-------------------	--	-----

工程机械事业领域

成都神钢建设机械有限公司	Tel 028-8842-3606	Fax 028-8842-3664	P56
成都神钢工程机械(集团)有限公司	Tel 028-8841-2188	Fax 028-8841-2166	P56
杭州神钢建设机械有限公司	Tel 0571-2889-6588	Fax 0571-2889-6566	P56
成都神钢建机融资租赁有限公司	Tel 028-8841-2070	Fax 028-8841-2071	P57
神钢建机精密机械(杭州)有限公司	Tel 0571-2889-3025	Fax 0571-2889-3028	P57
神钢起重机(上海)有限公司	Tel 021-5382-0120	Fax 021-5382-2090	P57

其他

神钢商贸(上海)有限公司	Tel 021-5396-6464	Fax 021-5396-5975	P58
北京分公司	Tel 010-8591-1531	Fax 010-8591-1525	P58
广州分公司	Tel 020-8329-2596	Fax 020-8329-2597	P58
成都分公司	Tel 028-8701-8600	Fax 028-8701-6210	P58
大连事务所	Tel 0411-3960-8365	Fax 0411-3960-8362	P58
武汉联络事务所	Tel 027-5960-1791	Fax 027-5982-3535	P58
上海神钢贸易有限公司	Tel 021-5396-6464	Fax 021-5396-5975	P58
苏州神商金属有限公司	Tel 0512-6287-1233	Fax 0512-6287-1231	P58
神商精密器材(苏州)有限公司	Tel 0512-8187-8277	Fax 0512-8187-8272	P59
神商大阪精工(南通)有限公司	Tel 0513-8919-1055	Fax 0513-8919-1056	P59
神钢国际货运代理(上海)有限公司	Tel 021-6473-0982	Fax 021-6473-0171	P59
北京东方神通专业人才培养有限公司	Tel 010-6777-1333	Fax 010-6597-4448	P59

KOBELCO
神 钢 集 团

www.kobelco.cn

发行 株式会社神户制钢所 秘书宣传部宣传组

本综合介绍使用的是蔬菜油墨和减轻环境负担的纸张。

161002000 PR-NK